

BRUDEAND

6434110 73997001

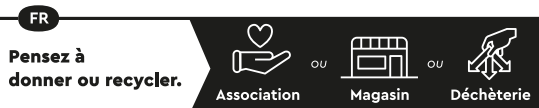
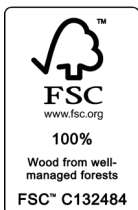
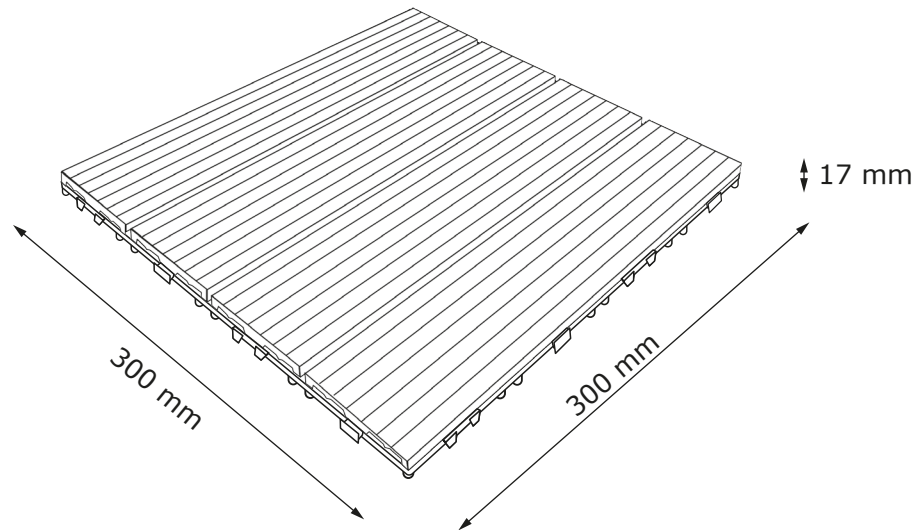
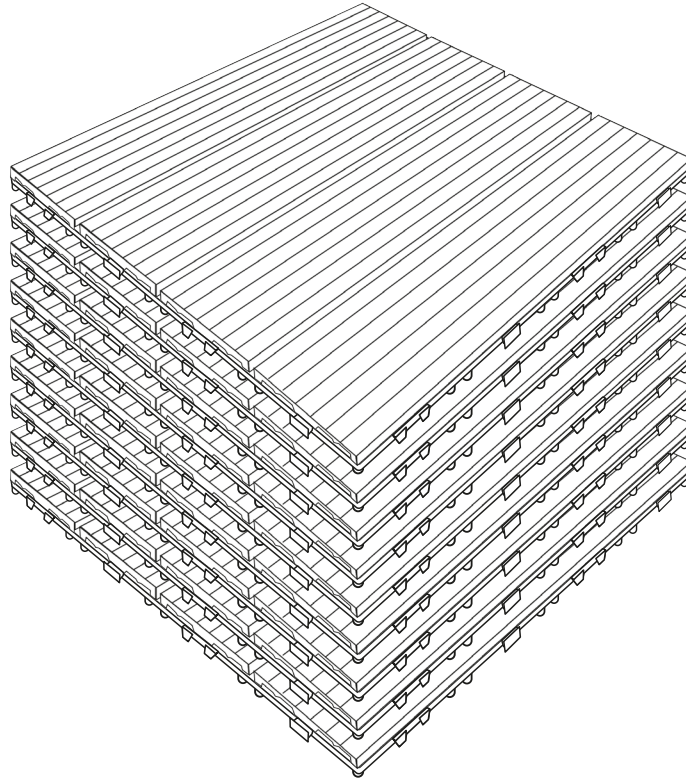

14.08.2024 - Rev. 3

1/7

GB *IMPORTANT, RETAIN FOR FUTURE REFERENCE:
READ CAREFULLY*

DK *VIGTIGT, GEMMES TIL SENERE BRUG: LÆS
OMHYGGELIGT*

DE *WICHTIG, FÜR SPÄTERE BEZUGNAHME
AUFBEWAHREN: SORGFÄLTIG LESEN*

NO *VIKTIG. MÅ OPPBEVARES FOR SENERE BRUK:
MÅ LESES NØYE*

SE *VIKTIGT – SPARAS FÖR FRAMTIDA BRUK: LÄS
NOGA*

FI *TÄRKEÄÄ, SÄILYTÄ MYÖHEMPÄÄ TARVETTA
VARTEN: LUE HUOLELLISESTI*

PL *WAŻNE, ZACHOWAĆ NA PRZYSZŁOŚĆ:
PRZECZYTAĆ UWAŻNIE*

CZ *DŮLEŽITÉ, USCHOVEJTE PRO POZDĚJŠÍ
POUŽITÍ: ČTĚTE POZORNĚ*

HU *FONTOS, ŐRIZZE MEG A KÉSŐBBIEKRE:
OLVASSA EL FIGYELMESEN*

NL *BELANGRIJK, BEWAREN VOOR TOEKOMSTIG
GEBRUIK: ZORGVULDIG LEZEN*

SK *DÔLEŽITÉ, INFORMÁCIE SI ODLOŽTE NA
POUŽITIE V BUDÚCNOSTI: ČÍTAJTE POZORNE*

FR *IMPORTANT, À CONSERVER POUR TOUTE
CONSULTATION ULTÉRIEURE: LIRE
ATTENTIVEMENT*

SI *POMEMBNO, SHRANITE ZA POZNEJŠO
UPORABO: POZORNO PREBERITE*

HR *VAŽNO, SPREMITE ZA BUDUĆU UPOTREBU:
POZORNO PROČITAJTE*

- IT** *IMPORTANTE, CONSERVARE PER CONSULTAZIONI FUTURE: LEGGERE ATTENTAMENTE*
- ES** *IMPORTANTE: CONSERVAR PARA FUTURAS CONSULTAS Y LEER DETENIDAMENTE*
- BA** *VAŽNO, SAČUVAJTE ZA UBUDUĆE: PAŽLJIVO PROČITAJTE*
- RS** *VAŽNO, SAČUVAJTE ZA BUDUĆU UPOTREBU: PAŽLJIVO PROČITAJTE*
- UA** *УВАГА! ЗБЕРЕЖІТЬ ЦЮ ІНСТРУКЦІЮ ДЛЯ ВИКОРИСТАННЯ В МАЙБУТНЬОМУ. УВАЖНО ОЗНАЙОМТЕСЯ З ІНСТРУКЦІЄЮ.*
- RO** *IMPORTANT, PĂSTRĂȚI PENTRU CONSULTARE ULTERIOARĂ: CITIȚI CU ATENȚIE*
- BG** *ВАЖНО, ЗАПАЗЕТЕ ЗА БЪДЕЩА СПРАВКА: ПРОЧЕТЕТЕ ВНИМАТЕЛНО*
- GR** *ΣΗΜΑΝΤΙΚΟ, ΦΥΛΑΞΤΕ ΓΙΑ ΜΕΛΛΟΝΤΙΚΗ ΑΝΑΦΟΡΑ: ΔΙΑΒΑΣΤΕ ΠΡΟΣΕΚΤΙΚΑ*
- PT** *IMPORTANTE, CONSERVE PARA REFERÊNCIA FUTURA: LEIA COM ATENÇÃO*
- RU** *ВАЖНАЯ ИНФОРМАЦИЯ, СОХРАНИТЕ ДЛЯ ДАЛЬНЕЙШЕГО ИСПОЛЬЗОВАНИЯ. ПРОЧТИТЕ ВНИМАТЕЛЬНО.*
- TR** *ÖNEMLİ, GELECEKTE BAŞVURMAK İÇİN SAKLAYIN: DİKKATLE OKUYUN*
- CN** *重要信息，请妥善保存供日后参考：请仔细阅读*
- AR** *مهم، احتفظ به للرجوع إليه في المستقبل: اقرأ بعناية*

- GB: STORAGE:**
Store the tiles in a cool and dry place indoor for the winter. Remember to clean and let them dry thoroughly before putting them away.
- DK: OPBEVARING:**
Opbevar fliserne et køligt og tørt sted indendørs om vinteren. Husk at rengøre dem og lade dem tørre grundigt, før de pakkes væk.
- DE: LAGERUNG:**
Lagern Sie die Fliesen für den Winter an einem kühlen und trockenen Ort im Innenbereich. Denken Sie daran, sie zu reinigen und gründlich trocknen zu lassen, bevor Sie sie wegräumen.
- NO: OPPBEVARING:**
Oppbevar flisene på et tørt, kjølig sted innendørs om vinteren. Husk å rengjøre dem og la dem tørke godt før du legger dem bort.
- SE: FÖRVARING:**
Förvara plattorna på en sval och torr plats inomhus under vintern. Tänk på att rengöra dem och låta dem torka ordentligt innan du lägger undan dem.
- FI: SÄILYTYYS:**
Säilytä laatat talven yli viileässä ja kuivassa paikassa sisätiloissa. Muista puhdistaa ne, ja anna niiden kuivua perusteellisesti ennen säilöön laittamista.
- PL: PRZECHOWYWANIE:**
Płytki w okresie zimowym przechowywać w suchym, chłodnym pomieszczeniu. Przed zmagazynowaniem płytek należy pamiętać o dokładnym ich oczyszczeniu i osuszeniu.
- CZ: SKLADOVÁNÍ:**
Dlaždice uložte na zimu na suché a chladné místo v interiéru. Před uskladněním nezapomeňte dlaždice očistit a nechte je důkladně oschnout.
- HU: TÁROLÁS:**
A lapokat télen hűvös és száraz beltéri helyen tárolja. Mielőtt eltenné, ne felejtse el alaposan meg tisztítani és megszáritani őket.
- NL: OPBERGEN:**
Berg de tegels 's winters binnen op een koele en droge plaats op. Vergeet niet om ze te reinigen en grondig te laten drogen voordat u ze opbergt. Fris de tegels eenmaal per jaar op wanneer het product vervaagt. Bij blootstelling aan direct zonlicht kan dat tweemaal per jaar nodig zijn.
- SK: SKLADOVANIE:**
Na zimu dlaždice uskladnite na chladnom a suchom mieste v interiéri. Pred odložením ich nezabudnite vyčistiť a nechajte ich dôkladne vyschnúť.
- FR: RANGEMENT:**
Pendant l'hiver, entreposez les dalles à l'intérieur, dans un endroit frais et sec. Pensez à les nettoyer et à les laisser sécher avant de les entreposer.
- SI: SHRANJEVANJE:**
Čez zimo ploščice shranite v hladni in suhi notranji prostor. Preden jih pospravite, jih očistite in pustite, da se temeljito posušijo.
- HR: SKLADIŠTENJE:**
Preko zime ploče odložite na hladno i suho mjesto u zatvorenom. Svakako ih očistite i ostavite da se dobro posuše prije odlaganja.
- IT: CONSERVAZIONE:**
Conservare le piastrelle in un luogo fresco e asciutto al coperto per l'inverno. Ricordati di pulirli e lasciarli asciugare bene prima di riporli.
- ES: ALMACENAMIENTO:**
Guarde las baldosas en un lugar interior fresco y seco durante el invierno. Recuerda limpiarlos y dejarlos secar bien antes de guardarlos.
- BA: SKLADIŠTENJE:**
Čuvajte pločice na hladnom i suhom mjestu u zatvorenom tokom zime. Ne zaboravite očistiti i pustiti ih da se osuše temeljno prije nego ih skladištite.
- RS: ODLAGANJE:**
Odložite pločice na hladno i suvo mesto u zatvorenom prostoru tokom zime. Ne zaboravite da ih očistite i dobro osušite pre nego što ih odložite.
- UA: ЗБЕРІГАННЯ:**
Взимку зберігайте плитку в прохолодному та сухому місці в приміщенні. Перед тим як прибрати для зберігання, не забудьте ретельно вичистити її висушити.
- RO: DEPOZITARE:**
Pe timp de iarnă, depozitați dalele în interior, într-un loc răcoros și uscat. Nu uitați să le curățați și să le lăsați să se usuce bine înainte de a le depozita.
- BG: СЪХРАНЕНИЕ:**
През зимата съхранявайте плочките на хладно и сухо закрито място. Не забравяйте да ги почиствате и да ги оставяте напълно да изсъхнат, преди да ги приборете.
- GR: ΦΥΛΑΞΗ:**
Κατά τους χειμερινούς μήνες, αποθηκεύετε τα πλακίδια σε δροσερό και στεγνό χώρο. Καθαρίστε και αφήστε τα να στεγνώσουν καλά πριν τα αποθηκεύσετε.
- PT: ARMAZENAR:**
Guarde as telhas em local fresco e seco para o inverno. Lembre-se de limpar e deixar secar bem antes de guardá-los.
- RU: ХРАНЕНИЕ:**
Зимой храните изделие в сухом прохладном месте. Прежде чем убрать изделие на хранение, следует его очистить и высушить.
- TR: SAKLAMA:**
Dışemeleri kış için kapalı ve serin bir yerde saklayın. Bir kenara almadan önce temizlemeyi ve tamamen kurutmayı unutmayın.
- CN: 储存:**
冬天时, 将地砖存放在凉爽、干燥的室内。存储之前, 记得清洁并确保已干透。

تخزين
حزن الرليج فيلصا باردة وناشفة داخل الدار فالشئاء. عاود تنظفهم وخليهم ينشفو ميزان قبل ما تخبيهم.

AR

Box 1/1

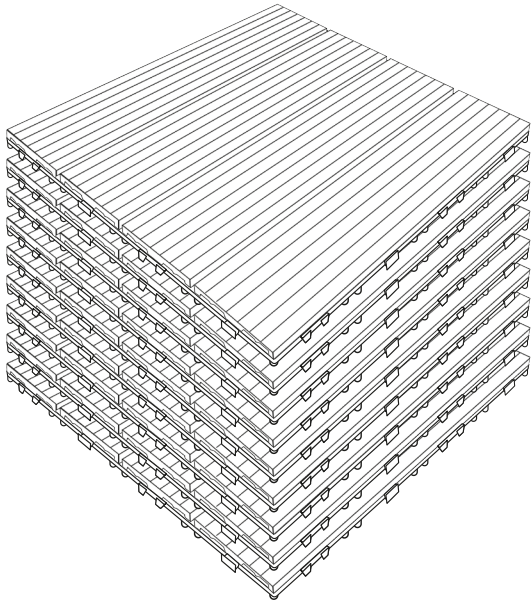

9 pcs 300x300x17 mm



1

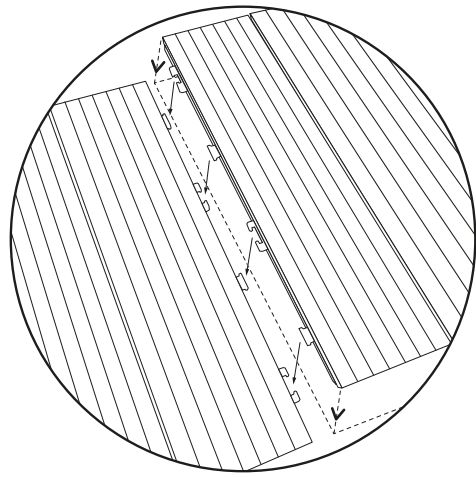

1

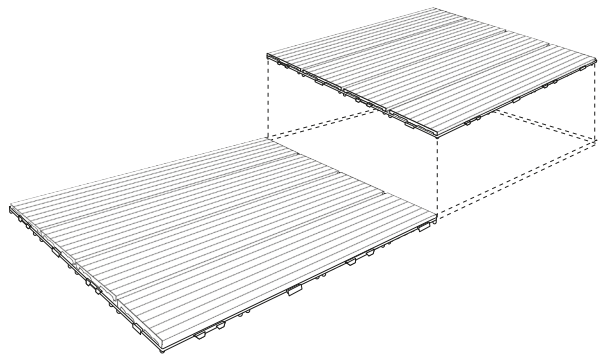

2

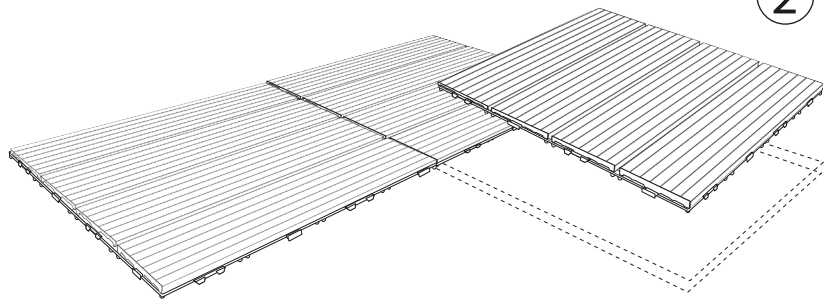

3

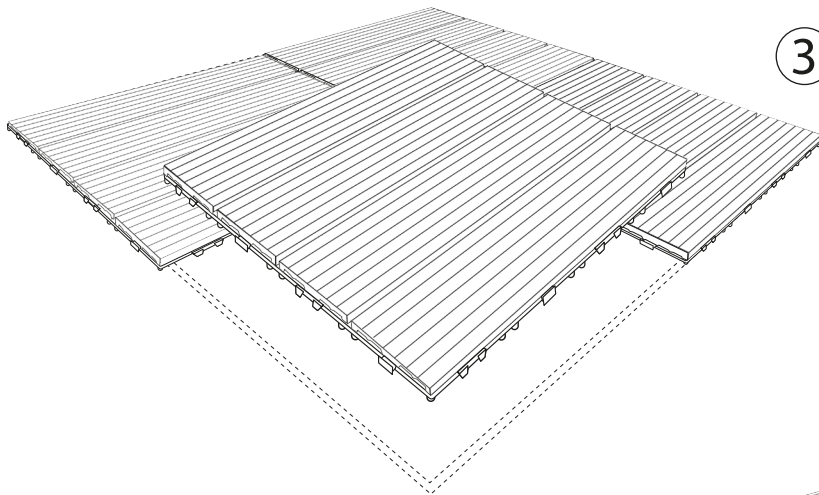

4

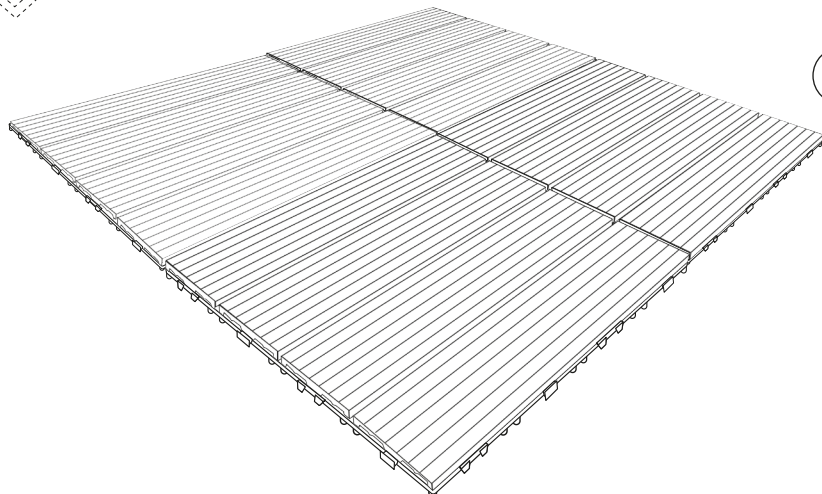



2

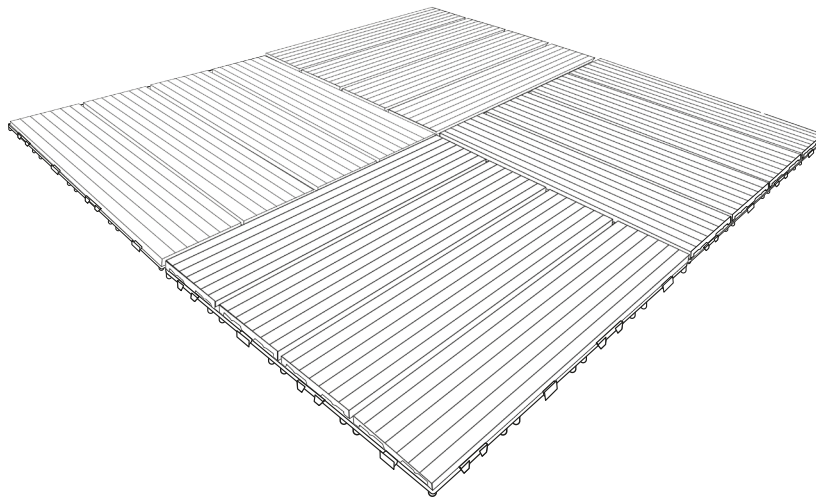
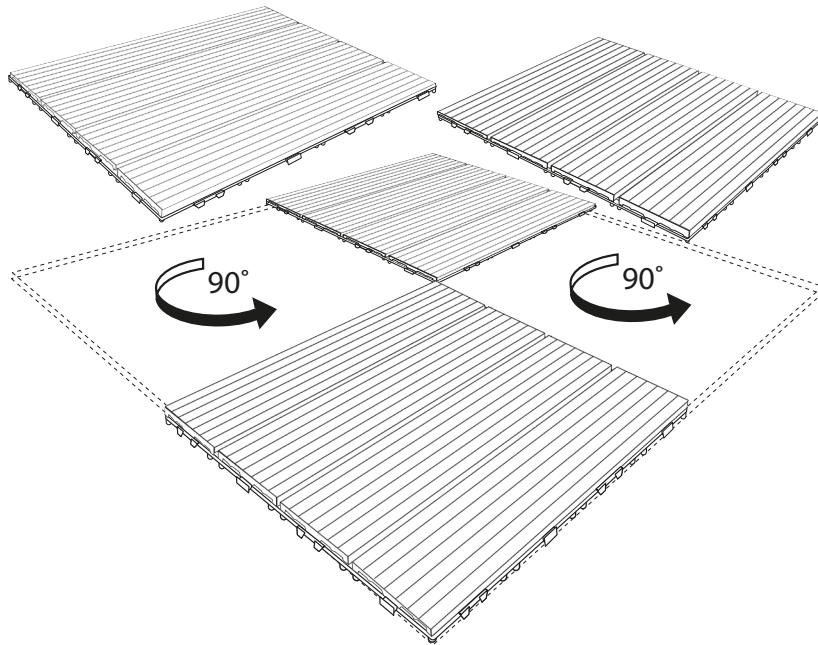

JYSK a/s
Soedalsparken 18
DK-8220 Brabrand
+45 8939 7500
DK13590400