

SPLITTERNE SOLAR LAMP

6425006 / 87687001

1xRGB LED, 0,06W

1 x AAA, 1,2V 100mAh, NI-MH rechargeable



IP44

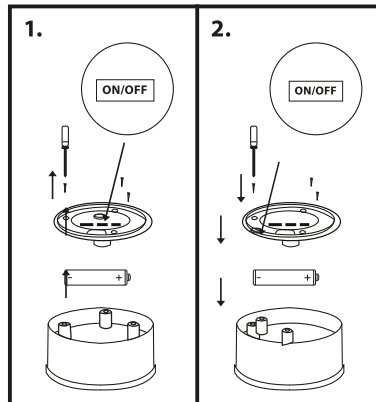
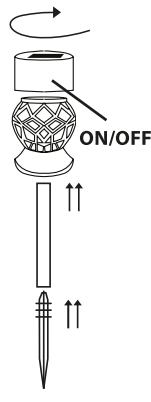
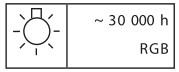

GB Solar lamp. Material: ABS, polypropylene, glass. Colour: Black. Battery included.

DK Solcellelampe. Materiale: ABS, polypropylen, glas. Farve: Sort. Inklusiv batteri.

DE Solarlampe. Material: ABS, Polypropylen, Glas. Farbe: Schwarz. Batterie enthalten.

NO Solcellelampe. Materiale: ABS, polypropylen, glass. Farge: Svart. Batteri medfølger.

SE Solcellslampa. Material: ABS, polypropylen, glas. Färg: Svart. Batteri medföljer.

FI Aurinkokennovalaisin. Materiaali: ABS, polypropyleeni, lasi. Väri: Musta. Sisältää pariston.

PL Lampa solarna. Material: Tworzywo ABS, polipropylen, szkło. Kolor: Czarny. Bateria w zestawie.

CZ Solární lampa. Materiál: ABS, polypropylen, sklo. Barva: Černá. Baterie je součástí balení.

HU Szolárlámpa. Anyag: ABS, polipropilén, üveg. Szín: Fekete. Elem mellékelve.

NL Solarlamp. Materiaal: ABS, polypropyleen, glas. Kleur: Zwart. Batterij meegeleverd.

SK Solárna lampa. Materiál: ABS, polypropylén, sklo. Farba: Čierna. Batéria je súčasťou balenia.

FR Lanterne solaire. Matériau: ABS, polypropylène, verre. Couleur: Noir. Pile incluse.

SI Solarna svetilka. Material: ABS (akrilnitril-butadien-stiren), polipropilen, steklo.

Barva: Črna. Baterija priložena.

IT Solarna lampa. Material: ABS, polipropilene, staklo. Boja: Crna. Baterija priložena.

HR Lampada solare. Materiale: ABS, polipropileno, vetro. Colore: Nero. Batteria inclusa.

ES Lámpara solar. Material: ABS, polipropileno, cristal. Color: Negro. Batería incluida.

GB Garden solar lamp manual.

How to use the solar lamp. There is an "ON/OFF" switch at the bottom, press it to "ON" position. Place the solar lamp at a sunny location. When it turns dark, the solar lamp will automatically light. In day, the solar lamp will be turned off and store the energy automatically. Replacing battery: If the lamp stops working after it has been used for a long time, please open the battery box to replace a new rechargeable battery. The solar cells receive less sunlight in the winter months. Therefore, the number of hours the lamp will work for is reduced in winter.

ATTENTION: ONLY USE RECHARGEABLE BATTERY FOR THIS PRODUCT.

DK Vejledning til solcellelampe til haven.

Sådan bruges solcellelampe. Flyt "ON/OFF"-knappen i bunden til positionen "ON". Anbring solcellelampen et solrigt sted. Når det bliver mørkt, tændes solcellelampen automatisk. Om dagen slukker solcellelampen, og batteriet oplades automatisk. Udskiftning af batteriet: Hvis lampen holder op med at virke efter at være blevet brugt i lang tid, skal du åbne batterirummet og udskifte det genopladelige batteri. Solcellerne får mindre sollys i vintermånederne. Derfor vil antallet af timer, som lampen lyser, blive nedsat om vinteren.

BEMÆRK: BRUG KUN GENOPLADelige BATTERIER MED DETTE PRODUKT.

DE Bedienungsanleitung für Garten-Solarlampe.

Verwendung der Solarlampe. Auf der Unterseite befindet sich der „ON/OFF“-Schalter zum Ein- und Ausschalten. Stellen Sie ihn auf die Position „ON“. Stellen Sie die Solarlampe an einen sonnigen Ort. Bei Eintretender Dunkelheit beginnt die Solarlampe automatisch zu leuchten. Tagsüber schaltet sich die Solarlampe aus und speichert automatisch Energie. Austauschen der Batterie: Wenn die Lampe nach längerem Gebrauch nicht mehr funktioniert, öffnen Sie bitte das Batteriefach und setzen Sie eine neue wiederaufladbare Batterie ein. In den Wintermonaten trifft weniger Sonnenlicht auf die Solarzellen. Daher ist die Anzahl der Stunden, die die Lampe im Winter leuchtet, geringer.

ACHTUNG: VERWENDEN SIE FÜR DIESES PRODUKT NUR WIEDERAUFLADBARE BATTERIEN.

NO Bruksanvisning for solcelledrevet hagelampe.

Bruke solcellelampen Sett "AV/PÅ"-bryteren på undersiden i "PÅ"-stilling. Plasser solcellelampen på et solfylt sted. Når det blir mørkt, tennes solcellelampen automatisk. Om dagen slås solcellelampen av og lagrer strøm. Skifte batteriet: Hvis lampen slutter å virke når den har vært i bruk lenge, åpner du batteriboksen og setter inn et nytt oppladbart batteri. Solcellene mottar mindre sollys i vintermånedene. Derfor vil lampen lyse kortere tid om vinteren.

OBS: BRUK KUN OPLADBARE BATTERIER I DETTE PRODUKTET.

SE Bruksanvisning till solcellslampa för trädgården.

Använda solcellslampans. Det sitter en "ON/OFF"-knapp på undersidan. Sätt den i läget "ON". Placera solcellslampans på en solig plats. När det blir mörkt tänds solcellslampans automatiskt. Under dagen är lampans avstängd och lagrar energi automatiskt. Byta batteri: Om lampans slutar fungera efter att ha använts under lång tid ska du öppna batteriluckan och byta ut det uppladdningsbara batteriet. Solcellerna absorberar mindre solljus under vintermånaderna. Därför är antalet timmar som lampans fungerar reducerat under vintern.

VARNING: ANVÄND ENDAST UPPLADNINGSBARA BATTERIER TILL DENNA PRODUKT.

FI Puutarhassa käytettävään aurinkokennovalaisimen käyttöopas.

Aurinkokennovalaisimen käyttö. Paina pohjassa oleva ON/OFF-kytkin ON-asentoon. Sijoita aurinkokennovalaisin aurinkoiseen paikkaan. Kun ilta pimenee, aurinkokennovalaisin syyttyä automaattisesti. Valoisaa aikaan aurinkokennovalaisin on pois päältä ja varastoi aurinkoenergiaa automaattisesti. Pariston vaihtaminen: Jos valaisin lakkaa toimimasta pitkän käytön jälkeen, avaa paristolokeron kansi ja vaihda uusi ladattava paristo. Aurinkokennot saavat vähemmän auringonvaloa talvikuukausina. Siksi valaisimen toiminta-aika on talvella lyhyempi.

HUOMAA: TÄSSÄ TUOTTEESSA SAA KÄYTTÄÄ VAIN LADATTAVIA PARISTOJA.

PL Instrukcja obsługi lampy solarnej Garden

Jak korzystać z lampy solarnej? Na spodzie urządzenia znajduje się przełącznik „ON/OFF” (wł./wył.). Ustaw go w położeniu „ON” (wł.). Ustaw lampę solarną w nasłonecznionym miejscu. Gdy zrobi się ciemno, lampy zapali się automatycznie. W ciągu dnia lampy zostanie wyłączona oraz przejdzie automatycznie w tryb ładowania. Wymiana akumulatora: jeśli lampy przestanie działać po dłuższym okresie użytkowania, należy wymienić akumulator na nowy. Ogniwa słoneczne odbierają mniej światła słonecznego w miesiącach zimowych. Dlatego też zimą czas pracy lampy jest krótszy.

UWAGA: Z PRODUKTEM NALEŻY UŻYWAĆ WYŁĄCZNIE BATERII WIELOKROTNEGO ŁADOWANIA.

BA Solarna lampa. Materijal: ABS, polipropilen, staklo. Boja: Crna. Baterija je priložena.

RS Solarna lampa. Materijal: ABS, polipropilen, staklo. Boja: Crna. Baterija je priložena.

UA Ліхтар садовий на сонячній батареї. матеріал: АБС-пластик, поліпропілен, скло.

Копія: Чорний. Батарея входить у комплект.

RO Lampă solară. Material: ABS (Acrlnitril Butadien Stiren), polipropilenă, sticlă. Culoare: Negru.

Bateria este inclusă.

BG Соларна лампа. Материал: ABS, полипропилен, стъкло. Цвет: Черно.

Батерията е включена в комплекта.

GR Ηλιακή λάμπα. Υλικό: ABS, πολυπροπυλένιο, γυαλί. Χρώμα: Μαύρο. Περιλαμβάνεται μπαταρία.

PT Candeieiro solar. Material: ABS, polipropileno, vidro. Cor: Preto. Pilha incluída.

RU Солнечный светильник. Материал: АБС-пластик, полипропилен, стекло. Цвет: Черный. Батарея входит в комплект.

TR Solar lamba. Malzeme: ABS, polipropilen, cam. Renk: Siyah. Batarya dahildir.

CA 太陽能燈。材料：丙烯腈，聚丙稀，玻璃。顏色：黑色。含電池。

مصباح بالطاقة الشمسية. حامة الصنعة. ABS. بولي بروپيلين، زجاج. اللون: الأسود. البطارية مرفقة. في الصين. مستورد من طرف: JYSK المغرب، 49 رفقة أحمد بركات، الطابق الأرضي رقم 3، المعاريف، الدار البيضاء (المغرب)

CZ Návod k použití zahradní solární lampy.

Způsob použití solární lampy. Na spodní straně je přepínač „ON/OFF“. Přepněte ho do polohy „ON“. Solární lampu umístíte na slunné místo. Když se setmí, solární lampy se automaticky rozsvítí. Ve dne se solární lampy vypne a bude automaticky shromažďovat energii. Výměna baterie: Pokud lampy přestane po dlouhé době používat fungovat, otevřete prostor pro baterii a vyměňte baterii za novou doobjeví baterii. Solární články v zimních měsících získávají ze slunce méně energie. Proto je počet hodin svícení lampy v zimě nižší.

POZOR: DO TOHOTO VÝROBKU VKLÁDEJTE POUZE DOBJÍČEK BATERIE.

HU Kerti szolárlámpa használati utasítása

A szolárlámpa használat: Az alján található „ON/OFF” kapcsolót nyomja „ON” (be) állásba. Helyezze a szolárlámpát napfényes helyre. Sötétedéskor a szolárlámpa automatikusan bekapcsol. Nappal a szolárlámpa automatikusan kikapcsol és eltárolja az energiát. Elemcsere: Ha hosszabb használat után a lámpa már nem működik, nyissa ki az elemtartó rekeszt és cserélje ki az újratölthető elemet. A napelmekek a téli hónapokban kevesebb napfényt kapnak. Ezért télen a lámpa kevesebb óráig fog működni.

FIGYELEM: EHÉZ A TERMÉKHEZ KIZÁRÓLAG ÚJRATÖLTHETŐ ELEMET HASZNÁLJON!

NL Gebruiksaanwijzing van solarlamp voor in de tuin.

De solarlamp gebruiken. Aan de onderzijde bevindt zich een AAN/UIT-knop; schuif die naar de stand ON (AAN). Plaats de solarlamp op een zonnige plaats. Als het donker wordt, gaat de solarlamp automatisch aan. Overdag schakelt de solarlamp uit en slaat hij automatisch energie op. De batterij vervangen: Als de lamp na langdurig gebruik niet meer werkt, open dan het batterijvak en vervang de batterij door een nieuwe oplaadbare batterij. De zonnecellen krijgen in de wintermaanden minder zonlicht. Daarom zal de lamp in de winter minder lang branden.

LET OP: GEBRUIK ALLEEN OPLAADBARE BATTERIJEN VOOR DIT PRODUKT.

SK Návod k záhradnej solárnej lampy.

Používanie solárnej lampy. V spodnej časti sa nachádza vypínač. Stlačením lampy zapnete. Solárnu lampu umiestnite na slnečné miesto. Solárna lampa sa zapne automaticky po ztmení. Počas dňa zostane lampa vypnutá a bude automaticky ukladať energiu. Výměna batérie: Ak po dlhodobom používaní lampa prestane svietiť, otvorte priehradku na batériu a vymeňte batériu za novú, nabíjateľnú batériu. Solárne bunky v zimných mesiacoch prijímajú menej slnečného svetla. Preto sa počet hodín svietenia lampy v zime zníži.

POZOR: V TOMTO VÝROBKU POUŽÍVAJTE LEN NABÍJATELNÚ BATÉRIU.

FR Manuel d'utilisation de la lampe solaire de jardin.

Utilisation de la lampe solaire. Positionnez l'interrupteur « ON/OFF » situé sous la lampe sur ON. Placez la lampe solaire à un endroit ensoleillé. Lorsqu'il commence à faire sombre, la lampe solaire s'allume automatiquement. Pendant la journée, la lampe solaire s'éteint et stocke de l'énergie automatiquement. Remplacement de la pile : Si, après une longue utilisation, la lampe ne fonctionne plus, ouvrez le compartiment de la pile et remplacez-la par une nouvelle pile rechargeable. Les cellules solaires capteront moins de rayons solaires pendant les mois d'hiver. C'est la raison pour laquelle le nombre d'heures d'éclairage sera réduit en hiver.

ATTENTION : N'UTILISEZ CE PRODUIT QU'AVEC DES PILES RECHARGEABLES.

SI Navodila za vrtno solarno svetliko.

Uporaba solarne svetilke. Spodaj je stikalo "ON/OFF", za vklop pritisnite "ON". Solarno svetliko postavite na sončno mesto. Ko se stemni, se solarna svetilka samodejno vklopi. Podnevi je solarna svetilka izklopljena in samodejno shranjuje energijo. Menjava baterije: Če svetilka preneha delovati po daljšem obdobju uporabe, odprite predel za baterije in vstavite novo polnilno baterijo. Med zimskimi meseci solarne celice prejmejo manj svetlobe. Zaradi tega se pozimi čas delovanja solarne svetilke skrajša.

POZOR: ZA TA IZDELEK UPORABLJAJTE SAMO POLNILNE BATERIJE.

HR Uputa za korištenje vrtno solarne svjetiljke.

Kako koristiti solarnu svjetiljku. Na donjem dijelu proizvoda nalazi se prekidač za uključivanje i isključivanje („ON/OFF”). Pritisnite u položaj „ON”. Postavite solarnu svjetiljku na sunčano mjesto. Kada se smrači, solarna svjetiljka automatski će svijetliti. Tijekom dana, solarna svjetiljka će se ugastiti i automatski akumulirati energiju. Zamjena baterije: Ako nakon dužeg razdoblja korištenja svjetiljka prestane svijetliti, otvorite pretnicu za baterije i umetnite nove baterije koje se mogu puniti. Solarne ćelije primaju manje sunčeve svjetlosti tijekom zimskih mjeseci. Zbog toga je smanjen broj sati rada svjetiljke tijekom zime.

PAŽNJA: U OVOM PROIZVODU KORISTITE ISKLJUČIVO BATERIJE KOJE SE MOGU PUNITI.



IT Manuale per lampada solare da giardino.

Come utilizzare la lampada solare. Sul fondo si trova un interruttore "ON/OFF"; portarlo in posizione "ON". Collocare la lampada solare in un luogo soleggiato. Quando si fa buio, la lampada solare si accende automaticamente. Di giorno la lampada solare si spegne e assorbe automaticamente energia. Sostituzione della batteria: se la lampada smette di funzionare dopo un lungo periodo di utilizzo, aprire il vano batteria per sostituire la batteria con una nuova ricaricabile. Le celle solari ricevono meno luce solare nei mesi invernali. Pertanto in inverno la lampada funzionerà per un minore numero di ore.

ATTENZIONE! PER QUESTO PRODOTTO UTILIZZARE SOLO BATTERIE RICARICABILI.

ES Manual de la lámpara solar de jardín.

Cómo utilizar la lámpara solar. Hay un interruptor de encendido/apagado («ON/OFF») en la parte inferior. Colóquelo en la posición «ON». Coloque la lámpara solar en un lugar soleado. Cuando oscurezca, la lámpara solar se encenderá automáticamente. De día, la lámpara solar permanecerá apagada y almacenará la energía automáticamente. Sustitución de la batería: si la lámpara deja de funcionar después de haber sido utilizada durante mucho tiempo, abra el compartimento de la batería para sustituirla por una batería recargable nueva. Las celdas solares reciben menos luz solar durante los meses de invierno. Por lo tanto, el número de horas de funcionamiento de la lámpara en invierno se reducirá.

ATENCIÓN: UTILICE ÚNICAMENTE UNA BATERÍA RECARGABLE PARA ESTE PRODUCTO.

BA Priručnik za upotrebu vrtna solarne lampe.

Kako se koristi solarna lamp. Prekidnač za uključivanje/isključivanje (ON/OFF) je smješten s donje strane lampe. Prebacite ga u položaj ON (uključeno). Postavite solarnu lampu na sunčano mjesto. Kada padne mrak, solarna lamp. će se automatski uključiti. Tokom dana, solarna lamp. se automatski isključuje i akumulira energiju. Zamjena baterije: Ako lamp. prestane funkcionisati nakon dugotrajne upotrebe, otvorite odjeljak za baterije i zamijenite punjivu bateriju. Solarne ćelije primaju manje sunčeve svjetlosti tokom zimskih mjeseci. Stoga je broj sati rada lampe manji u zimskom periodu.

UPOZORENJE: KORISTITE SAMO PUNJIVU BATERIJU ZA OVAJ PROIZVOD.

RS Priručnik za solarnu lampu za baštu.

Kako se koristi solarna lamp. Postoji dugme „ON/OFF“ (Ukl./isklj.) na donjoj strani, podesite ga u položaj „ON“. Postavite solarnu lampu na sunčano mesto. Kada padne mrak, solarna lamp. će se automatski upaliti. Danju je solarna lamp. isključena i automatski skladišti energiju. Zamena baterije: Ako lamp. prestane da radi posle dugog korišćenja, otvorite pregradu za bateriju da biste zamenili novom punjivom baterijom. Solarne ćelije primaju manju količinu sunčeve svetlosti tokom zimskog perioda. Zato je broj radnih sati lampe smanjen tokom zime.

PAŽNJA: ZA OVAJ PROIZVOD KORISTITE SAMO PUNJIVU BATERIJU.

UA Інструкція до садової лампи на сонячних батареях.

Використання лампи на сонячних батареях. Переведіть вимикач ВКЛ/ВИКЛ. (ON/OFF) у нижній частині лампи в положення ВКЛ. (ON). Розташуйте сонячну лампу в сонячному місці. З настанням темряви світильник починає світити автоматично. У денний час лампа на сонячних батареях відключиться і автоматично збереже накопичену енергію. Заміна акумуляторної батареї Якщо лампа припинила працювати після тривалого використання, відкрийте відсік для батарей для заміни акумуляторної батареї. Зимовими місяцями фотоеlementи отримують менше сонячного світла. Тому взимку лампа працює менше годин.

УВАГА! У ЦЬОМУ ВИРОБІ НЕ МОЖНА ВИКОРИСТОВУВАТИ АКУМУЛЯТОРНІ БАТАРЕЇ, ЩО ПЕРЕЗАРЯДЖАЮТЬСЯ.

RO Manual lampă solară Garden.

Mod de utilizare a lămpii solare. În partea de jos există un comutator „ON/OFF”, apăsați-l în poziția „ON”. Așezați lampă solară într-un loc însorit Când se întunecă, lampă solară va lumina automat. În timpul zilei, lampă solară se va opri și va stoca energie în mod automat. Înlocuirea bateriei: Dacă lampă nu mai funcționează după ce a fost utilizată pentru o perioadă lungă de timp, deschideți cutia bateriei și înlocuiți-o cu o baterie reîncărcabilă nouă. Celulele solare primesc mai puțină lumină solară în timpul lunilor de iarnă. Prin urmare, numărul orelor de funcționare a lămpii va fi redus în timpul iernii.

ATENȚIE: NU UTILIZAȚI BATERIA CARE NU ESTE REÎNCĂRCABILĂ PENTRU ACEST PRODUS.

BG Ръководство за градинска соларна лампа.

Как да използвате соларната лампа. На долната страна има превключвател „ON/OFF“ (Вкл./Изкл.); натиснете го в положение „ON“ (Изкл.). Поставете соларната лампа на слънчево място. Когато стане тъмно, соларната лампа ще светне автоматично. През деня соларната лампа ще се изключи и автоматично ще съхранява енергията. Смяна на батерията: Ако лампата спре да работи, след като е използвана дълго време, моля, отворете кутията с батерията, за да я подмените с нова акумуляторна батерия. Слънчевите клетки получават по-малко светлина през зимните месеци. Затова броят часове на работа на лампата е по-малък през зимата.

ВНИМАНИЕ: ИЗПОЛЗВАЙТЕ САМО АКУМУЛЯТОРНА БАТЕРИЯ ЗА ТОЗИ ПРОДУКТ.

GR Εγχειρίδιο ηλιακής λάμπας κήπου.

Τρόπος χρήσης της ηλιακής λάμπας. Γυρίστε τον διακόπτη ON/OFF στο κάτω μέρος στη θέση ON. Τοποθετήστε την ηλιακή λάμπα σ' ένα σημείο με ήλιο. Όταν βραδιάσει, η ηλιακή λάμπα ανάβει αυτόματα. Την ημέρα, η ηλιακή λάμπα σβήνει και αποθηκεύει την ενέργεια αυτόματα. Αντικατάσταση της μπαταρίας: Εάν η λάμπα σταματήσει να λειτουργεί, έπειτα από μεγάλο χρονικό διάστημα χρήσης, ανοίξτε τη θήκη μπαταριών για να τοποθετήσετε μια καινούργια επαναφορτιζόμενη μπαταρία. Τα ηλιακά κύτταρα δέχονται λιγότερο ηλιακό φως τους χειμερινούς μήνες. Ως εκ τούτου, η διάρκεια λειτουργίας της λάμπας μειώνεται τον χειμώνα.

ΠΡΟΣΟΧΗ: ΧΡΗΣΙΜΟΠΟΙΕΙΤΕ ΜΟΝΟ ΕΠΑΝΑΦΟΡΤΙΖΟΜΕΝΗ ΜΠΑΤΑΡΙΑ ΣΕ ΑΥΤΟ ΤΟ ΠΡΟΪΟΝ.

PT Manual de candeeiro solar para jardim.

Como usar o candeeiro solar. Existe um botão "ON/OFF" (Ligar/desligar) na base. Coloque-o na posição "ON". Coloque o candeeiro solar num local soalheiro. Quando escurecer, o candeeiro solar acende-se automaticamente. Durante o dia, o candeeiro solar desliga-se e armazena energia automaticamente. Substituir a pilha: Se o candeeiro deixar de funcionar após ter sido utilizado durante um longo período de tempo, abra o compartimento da pilha para a substituir por uma nova pilha recarregável. As células solares recebem menos energia durante os meses de inverno. Sendo assim, o número de horas que o candeeiro funciona durante o inverno é reduzido.

ATENÇÃO: UTILIZE APENAS PILHAS RECARGÁVEIS PARA ESTE PRODUTO.

RU Руководство пользователя садового солнечного светильника.

Использование солнечного светильника. Переведите выключатель ВКЛ/ВЫКЛ (ON/OFF) в нижнюю часть лампы в положение ВКЛ (ON). Поместите солнечный светильник в солнечное место. При наступлении темноты светильник включится автоматически. В дневное время солнечный светильник отключится и автоматически начнет накапливать энергию. Замена батареи: если светильник прекратил работать после продолжительного периода эксплуатации, откройте батарейный отсек и замените батарею новой аккумуляторной батареей. Зимой фотогальванические элементы получают меньше солнечного света. Следовательно, зимой количество часов работы светильника сокращается.

ВНИМАНИЕ. В ДАННОМ ИЗДЕЛИИ ДОПУСТИМО ИСПОЛЬЗОВАНИЕ ТОЛЬКО АКУМУЛЯТОРНЫХ БАТАРЕЙ.

TR Bahçe solar lambası kılavuzu.

Solar lamba nasıl kullanılır? Altta bir "AÇMA/KAPAMA" düğmesi vardır, "AÇIK" konuma getirin. Solar lambasını güneşli bir yere yerleştirin Hava karardığında, solar lambası otomatik olarak olarak yanacaktır. Gündüzleri lamba kapanır ve otomatik olarak enerji depolar. Bataryanın değiştirilmesi: Lamba uzun süre kullanıldıktan sonra çalışmayı durdurursa, yeni bir şarj edilebilir batarya takmak için lütfen batarya kutusunu açın. Güneş hücreleri kış aylarında daha az gün ışığı alır. Bu nedenle kış aylarında lambanın çalışacağı saat sayısı azalır.

DIKKAT: BU ÜRÜN İÇİN SADECE ŞARJ EDİLEBİLİR BATARYA KULLANIN.

CN 花园太阳能灯手册。

如何使用太阳能灯。底部有一个 ON/OFF 开关，请切到 ON 开的位置。将太阳能灯放在阳光明媚的地方。天色变暗时，太阳能灯会自动打开。太阳能灯在白天自动关闭，储存电能。更换电池：如果太阳能灯在使用一段时间后不能正常工作，请打开电池盒，换上新的充电电池。冬季太阳能灯接收到的阳光较少。因此，灯在冬季的工作时数会有所减少。注意：本产品只可使用充电电池。

AR دليل استخدام مصباح الطاقة الشمسية الخاص بالحديقة. كيفية استخدام مصباح يعمل بالطاقة الشمسية. يوجد مفتاح "تشغيل/إيقاف" "ON/OFF" في الجزء السفلي، اضغط عليه ليكون على وضع "ON". ضع مصباح الطاقة الشمسية في مكان مشمس؛ وبحلول الظلام، سيضيء مصباح الطاقة الشمسية تلقائياً. أثناء فترة النهار، يتم إيقاف تشغيل مصباح الطاقة الشمسية وتخزين الطاقة تلقائياً. استبدال البطارية: إذا توقف المصباح عن العمل بعد استخدامه لفترة طويلة، يرجى فتح علبة البطارية لاستبدال البطارية بأخرى جديدة قابلة لإعادة الشحن. تستقبل الخلايا الشمسية ضوء شمس أقل في موسم الشتاء. لذلك، يتم تقليل عدد ساعات تشغيل المصباح الشمسي في الشتاء.

يرجى ملاحظة: لا تستخدم سوى بطارية قابلة لإعادة الشحن مع هذا المنتج. صنع في الصين. مستورد من طرف: JYSK المغرب، 49 رنقة أحمد بركات، الطابق الأرضي رقم 3، المعاريف، الدار البيضاء (المغرب)

صنع في الصين.

مستورد من طرف: JYSK المغرب،
49 رنقة أحمد بركات، الطابق
الأرضي رقم 3، المعاريف، الدار
البيضاء (المغرب)

UK Importer:
JYSK Ltd.
Biostat House
Pepper Road
SK7 5BW

Made in China.

JYSK a/s
Soedalsparken 18
DK-8220 Brabrand
+45 8939 7500
JYSK.com
DK13590400

