

GRANMEIS

6426036

93512001

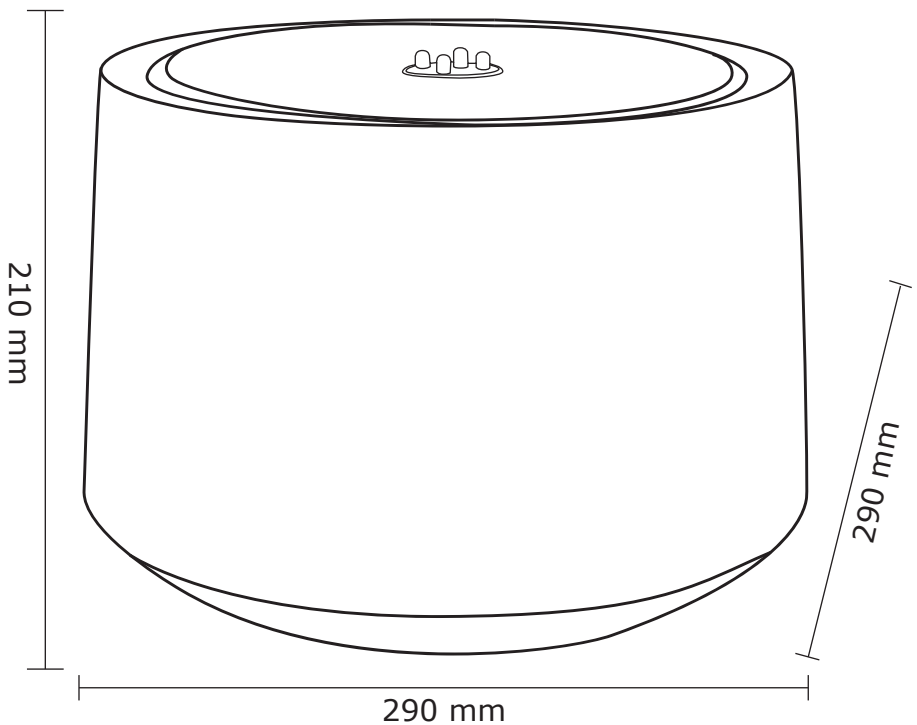



**GB: IMPORTANT INFORMATION!**

Please read the entire manual carefully before starting to assemble and/or using this product. Follow the manual thoroughly and keep it for further reference.

**DK: VIGTIG INFORMATION!**

Læs hele manualen grundigt igennem før samling og/eller brug af dette produkt. Følg manualen nøje, og opbevar den til senere brug.

**DE: WICHTIGE INFORMATIONEN!**

Bitte lesen Sie die gesamte Anleitung sorgfältig durch, bevor Sie mit der Montage und/oder Verwendung dieses Produkts beginnen. Befolgen Sie die Anleitung genau und bewahren Sie diese für den späteren Gebrauch auf.

**NO: VIKTIG INFORMASJON!**

Les hele bruksanvisningen nøye før du begynner å montere og/eller bruke dette produktet. Følg bruksanvisningen nøye, og ta vare på den for fremtidig bruk.

**SE: VIKTIG INFORMATION!**

Läs bruksanvisningen i sin helhet innan du börjar att montera och/eller använda produkten. Följ bruksanvisningen noggrant och spara den för framtida referens.

**FI: TÄRKEITÄ TIETOJA**

Lue käyttöohjeet kokonaan ennen tämän tuotteen kokoamista ja/tai käyttöä. Noudata käyttöohjeita tarkasti ja säilytä ne myöhempää tarvetta varten.

**PL: WAŻNE INFORMACJE.**

Przed użyciem produktu należy dokładnie zapoznać się ze wskazówkami bezpieczeństwa. Należy zapoznać się z instrukcją obsługi i zachować ją do użytku w przyszłości.

**CZ: DŮLEŽITÉ INFORMACE!**

Před sestavením nebo použitím výrobku si pečlivě přečtěte celý návod. Dodržujte důsledně uvedené pokyny a návod uschovejte, aby byl k dispozici v případě potřeby.

**HU: FONTOS INFORMÁCIÓ**

A termék összeszerelésének vagy használatának megkezdése előtt figyelmesen olvassa el a teljes útmutatót. Őrizze meg az útmutatót, és gondosan tartsa be a benne foglaltakat.

**NL: BELANGRIJKE INFORMATIE!**

Lees de volledige handleiding zorgvuldig door voordat u dit product monteert en/of gebruikt. Volg de handleiding zorgvuldig en bewaar deze voor toekomstig gebruik.

**SK: DŮLEŽITÉ INFORMÁCIE!**

Predtým ako začnete s montážou a/alebo používaním tohto produktu si pozorne prečítajte celý návod. Návod dôsledne dodržiavajte a ponechajte si ho pre použitie v budúcnosti.

**FR: INFORMATIONS IMPORTANTES**

Veillez lire attentivement l'ensemble du manuel avant de commencer à monter et/ou utiliser ce produit. Suivez rigoureusement le manuel et conservez-le pour toute consultation ultérieure.

**SI: POMEMBNE INFORMACIJE!**

Pred montažo/uporabo izdelka pozorno preberite ta navodila za uporabo. Upoštevejte navodila in jih shranite, saj jih boste morda še potrebovali.

**HR: VAŽNE OBAVIJESTI!**

Molimo Vas pažljivo pročitajte upute za uporabu prije sastavljanja i/ili korištenja ovog proizvoda. Strogo se pridržavajte uputa i sačuvajte ih za buduće potrebe.

**IT: INFORMAZIONI IMPORTANTI!**

Si prega di leggere attentamente l'intero manuale prima di cominciare a montare e/o a utilizzare questo prodotto. Seguire rigorosamente le istruzioni di questo manuale e conservarlo per una successiva consultazione.

**ES: INFORMACIÓN IMPORTANTE**

Leer con atención todo el manual antes de comenzar a ensamblar/usar este producto. Seguir a conciencia las instrucciones del manual y conservarlo para futuras consultas.

**BA: VAŽNE INFORMACIJE!**

Prije sklapanja i/ili korištenja ovog proizvoda, pažljivo pročitajte cijeli priručnik. Pažljivo se pridržavajte uputstava u priručniku i sačuvajte ga za buduću upotrebu.

**RS: VAŽNE INFORMACIJE!**

Pažljivo pročitajte kompletan priručnik pre nego što počnete da sklapate i/ili koristite ovaj proizvod. Detaljno sledite priručnik i sačuvajte ga za kasniju upotrebu

**UA: ВАЖЛИВА ІНФОРМАЦІЯ.**

Уважно прочитайте весь посібник, перш ніж збирати та/чи використовувати цей продукт. Виконайте всі інструкції цього посібника та збережіть його для подальшого використання.

**RO: INFORMAȚII IMPORTANTE**

Citiți cu atenție întregul manual înainte de a începe să montați și/sau să utilizați acest produs. Urmați îndeaproape instrucțiunile din manual și păstrați-l pentru consultarea ulterioară.

**BG: ВАЖНА ИНФОРМАЦИЯ!**

Моля, прочетете цялото ръководство внимателно, преди да започнете да сглобявате и/или използвате този продукт. Следвайте стриктно ръководството и го пазете за бъдеще справки.

**GR: ΣΗΜΑΝΤΙΚΕΣ ΠΛΗΡΟΦΟΡΙΕΣ!**

Διαβάστε προσεκτικά ολόκληρο το εγχειρίδιο πριν από τη συναρμολόγηση ή/και τη χρήση του προϊόντος. Ακολουθήστε προσεκτικά τις οδηγίες του εγχειριδίου και κρατήστε τις για μελλοντική αναφορά.

**PT: INFORMAÇÕES IMPORTANTES!**

Queira ler este manual inteiro e com atenção antes de começar a montar e/ou usar este produto. Siga as instruções de forma cuidadosa e guarde-as para referência futura.

**RU: ВАЖНАЯ ИНФОРМАЦИЯ!**

Внимательно и полностью прочитайте это руководство, прежде чем приступить к сборке или использованию этого изделия. Следуйте всем инструкциям этого руководства и сохраните его на будущее для справки.

**TR: ÖNEMLİ BİLGİLER!**

Bu ürünün montajını yapmaya başlamadan ve/veya ürünü kullanmadan önce lütfen kilavuzun tamamını dikkatlice okuyun. Kilavuzu adım adım izleyin ve daha sonra başvurmak üzere saklayın.

**CN: 重要信息!**

组装和/或使用本产品之前请阅读该手册。请严格遵循手册说明，保留手册供日后参考。

AR: معلومات مهمة!

اقرأ الدليل قبل تجميعه وأو استخدام هذا المنتج. اتبع تعليمات الدليل عن كلب واحتفظ بالدليل للرجوع إليه في المستقبل.

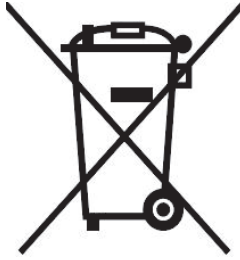

- GB** Disposal of waste equipment by users in private households in the European Union. This symbol indicates that this product must not be disposed of with your other household waste. Electrical and electronic equipment contain substances which may cause damage to human health and environment if not recycled correctly. It is your responsibility to hand over to a designated collection point for recycling of waste electrical and electronic equipment. When handing over for correct recycling you help to prevent these products straining nature and environment unnecessarily and to protect human health. For more information regarding correct disposal, please contact your local city office, your household waste disposal service or the store where you purchased this product.
- DK** Bortskaffelse af elektrisk og elektronisk affald for brugere i private husholdninger i EU. Elektrisk og elektronisk udstyr indeholder materialer, komponenter og stoffer, der kan være skadelige for menneskers sundhed og for miljøet, hvis kasseret elektrisk og elektronisk udstyr ikke håndteres korrekt. Elektrisk og elektronisk udstyr er mærket med den overkrydsede skraldespand. Den symboliserer, at elektrisk og elektronisk udstyr ikke må bortskaffes sammen med usorteret husholdningsaffald, men skal indsamles særskilt. Alle kommuner har etableret indsamlingsordninger, hvor elektrisk og elektronisk udstyr gratis kan afleveres af borgerne på genbrugsstationer og andre indsamlingssteder eller bliver afhentet direkte fra husholdningerne. Nærmere information kan fås hos kommunens tekniske forvaltning.
- DE** Entsorgung von Elektrogeräten durch Benutzer in privaten Haushalten in der EU. Dieses Symbol gibt an, dass dieses Produkt nicht zusammen mit dem übrigen Restmüll entsorgt werden darf. Elektro- und Elektronikaltgeräte enthalten Substanzen, die bei nicht fachgerechter Entsorgung die menschliche Gesundheit und die Umwelt gefährden können. Die Abgabe bei einer ausgewiesenen Recycling-Sammelstelle für Elektro- und Elektronikgeräte obliegt Ihrer Verantwortung. Durch die Abgabe zum umweltgerechten Recycling verhindern Sie, dass diese Produkte Natur und Umwelt unnötig belasten, und tragen Sie zum Schutz der menschlichen Gesundheit bei. Für weitere Informationen zur korrekten Entsorgung wenden Sie sich bitte an Ihre örtlichen Behörden, das zuständige Entsorgungsunternehmen oder an das Geschäft, in dem Sie dieses Produkt erworben haben.
- NO** Kasserung av utstyr fra private husholdninger i EU. Dette symbolet angir at produktet ikke skal kastes sammen med husholdningsavfall. Elektrisk og elektronisk utstyr inneholder stoffer som kan forårsake skade på menneskers helse og på miljøet hvis utstyret ikke resirkuleres riktig. Det er ditt ansvar å levere utstyret til et innsamlingssted for resirkulering av elektrisk og elektronisk avfall. Ved å levere utstyret til resirkulering bidrar du til å hindre at disse produktene påfører naturen og miljøet unødig belastning, samt til å beskytte menneskers helse. Kontakt lokale myndigheter, det lokale renovasjonsselskapet eller butikken der du kjøpte produktet hvis du ønsker mer informasjon om riktig kasserung.
- SE** Hur användare i privathushåll inom EU kasserar utrustning på korrekt sätt. Denna symbol visar att den här produkten inte får kasserats tillsammans med vanligt hushållsavfall. Elektrisk och elektronisk utrustning innehåller ämnen som kan skada människor och miljö om den inte återvinns på korrekt sätt. Du ansvarar för att överlämna produkten till lämpligt insamlingsställe för återvinning av elektriskt och elektroniskt avfall. När du kasserar produkten så att den kan återvinnas på rätt sätt hjälper du till att förhindra att den påverkar natur och miljö negativt och du bidrar till att skydda människors hälsa. Mer information om hur du kasserar produkten korrekt kan du få via kommunen, ditt avfallshanteringsbolag eller den butik där du köpte produkten.
- FI** Kotitalouksien laiteromuon hävittäminen EU-alueella. Symboli osoittaa, että tätä tuotetta ei saa hävittää muun kotitalouksijätteen mukana. Sähkö- ja elektroniikkalaitteet sisältävät aineita, jotka voivat olla haitallisia terveydelle ja ympäristölle, jos niitä ei hävitetä asianmukaisesti. Sähkö- ja elektroniikkalaiteromu on toimitettava asianmukaiseen keräyspisteeseen kierrätettäväksi. Kun toimitat romun asianmukaiseen keräyspisteeseen, estät laitteita aiheuttamasta ylimääräistä kuormitusta luonnolle ja ympäristölle ja suojelet ihmisten terveyttä. Lisätietoja laitteiden asianmukaisesta hävittämisestä saat ottamalla yhteyden kotipaikkasi viranomaisiin, kotisi jätehuollosta vastaavaan yritykseen tai myymälään, josta hankit tämän tuotteen.

- PL** Pozbywanie się zużytego sprzętu w gospodarstwach domowych w Unii Europejskiej. Ten symbol oznacza, że produktu nie wolno wyrzucać wraz z innymi odpadami z gospodarstwa domowego. Sprzęt elektryczny i elektroniczny zawiera substancje, które w przypadku braku właściwego recyklingu mogą być groźne dla ludzkiego zdrowia i środowiska. Obowiązkiem użytkownika jest dostarczyć zużyty sprzęt elektryczny i elektroniczny do właściwego punktu zbiórki celem przekazania do recyklingu. Postępując w ten sposób, pomaga się zapobiegać szkodom, jakie produkty te mogłyby wyrządzić przyrodzie i środowisku, oraz wspiera się ochronę ludzkiego zdrowia. Więcej informacji na temat właściwego sposobu przekazywania do utylizacji można uzyskać w lokalnym urzędzie miasta, firmie zajmującej się odbiorem odpadów lub sklepie, który sprzedaje produkt.
- CZ** Likvidace zařízení po ukončení jejich používání uživateli v soukromých domácnostech v zemích Evropské Unie. Tento symbol označuje, že výrobek nelze likvidovat jako běžný domovní odpad. Elektrická a elektronická zařízení obsahují látky, které mohou být škodlivé lidskému zdraví a životnímu prostředí, pokud by nebyly odpovídajícím způsobem recyklovány. Je vaší odpovědností, abyste zařízení odevzdali v místě určeném pro sběr elektrických a elektronických zařízení určených k recyklaci. Když předáte výrobky k odpovídající recyklaci, pomáháte zabránit, aby zbytečně zatěžovaly přírodu a životní prostředí, a chráníte lidské zdraví. Další informace týkající se správné likvidace získáte na místním úřadě, u vaší služby zajišťující likvidaci domovního odpadu nebo v obchodě, ve kterém jste produkt zakoupili.
- HU** Magáncélokra használt berendezések hulladékának kezelése az Európai Unióban. Az ábra azt jelenti, hogy a termék nem dobható el háztartási hulladékként. Az elektromos és elektronikus berendezések olyan anyagokat tartalmaznak, amelyek helyes újrahasznosítás hiányában kárt tehetnek az emberi egészségen és a környezeten. Az Ön felelőssége, hogy leadja őket az elektromos és elektronikus berendezések hulladékának újrahasznosítására létesített gyűjtőhelyen. Így megelőzi, hogy ezek a termékek elkerülhető kárt tegyenek a természetben, a környezeten, és védi az emberi egészséget. A hulladékkezelés megfelelő módjáról a helyi önkormányzatnál, a háztartási hulladék elszállítását végző szolgáltatónál vagy a termék vásárlása szerinti üzletnél érdeklődhet.
- NL** Afvoer van afgedankte elektrische en elektronische apparaten uit particuliere huishoudens in de Europese Unie. Dit symbool geeft aan dat u dit product niet samen met ander huishoudelijk afval mag afvoeren. Elektrische en elektronische apparaten bevatten stoffen die schadelijk kunnen zijn voor de menselijke gezondheid en het milieu als ze niet correct worden gerecycled. Het is uw verantwoordelijkheid om dit product af te geven bij een inzamelpunt voor het recycleren van afgedankte elektrische en elektronische apparatuur. Door dit product op de juiste wijze af te voeren, helpt u voorkomen dat deze producten de natuur en het milieu onnodig belasten en de menselijke gezondheid schaden. Neem voor meer informatie over een correcte afvoer contact op met uw gemeente, het plaatselijke afvalverwerkingsbedrijf of de winkel waar u dit product hebt gekocht.
- SK** Likvidácia odpadu používateľmi v súkromných domácnostiach v Európskej únii. Tento symbol znamená, že produkt sa nesmie zlikvidovať s iným domácim odpadom. Elektrické a elektronické zariadenia obsahujú látky, ktoré môžu pri nesprávnej recyklácii poškodiť ľudské zdravie a životné prostredie. Ste zodpovední za odovzdanie na určenom mieste zberu na recykláciu elektrického a elektronického odpadu. Odovzdaním na správnu recykláciu pomáhate pri zabraňovaní zbytočnému zaťažovaniu prírody a životného prostredia týmto produktom a chránení ľudského zdravia. Viac informácií o správnej likvidácii vám poskytne lokálny mestský úrad, servis na likvidáciu domáceho odpadu alebo personál predajne, kde ste produkt zakúpili.
- FR** Élimination des appareils mis au rebut par les ménages dans l'Union européenne. Ce symbole indique que ce produit ne doit pas être jeté avec les déchets ménagers ordinaires. Les appareils électriques et électroniques contiennent des substances nuisibles à la santé humaine et à l'environnement en cas de recyclage non conforme. Il est de votre responsabilité de déposer vos appareils dans les centres de collecte désignés pour le recyclage des équipements électriques et électroniques. En confiant votre appareil à un centre de recyclage désigné, vous contribuez à la préservation de la nature et de l'environnement ainsi qu'à la protection de la santé humaine. Pour obtenir plus d'informations sur l'élimination correcte de vos déchets, contactez les autorités locales, le service de collecte des ordures ménagères ou le magasin dans lequel vous avez acheté ce produit.
- SI** Odlaganje odpadne opreme iz zasebnih gospodinjestev v EU. Izdelkov, označenih s tem simbolom, ne smete odlagati med običajne gospodinjske odpadke. Električna in elektronska oprema vsebuje snovi, ki lahko škodujejo zdravju ljudi in okolju, če niso ustrezno reciklirane. Zato morate poskrbeti, da izdelek oddate na ustrezno zbirno mesto za recikliranje odpadne električne in elektronske opreme. S pravilnim odlaganjem in oddajo odpadne opreme v recikliranje boste pomagali preprečiti nepotrebno onesnaževanje narave in okolja ter zaščititi zdravje ljudi. Za nadaljnje informacije v zvezi s pravilnim ravnanjem z odpadno opremo se obrnite na pristojno lokalno službo, komunalno podjetje, ki skrbi za odstranjevanje gospodinjskih odpadkov v vašem kraju, ali trgovino, kjer ste izdelek kupili.

- HR** Odlaganje otpadne opreme koju provode korisnici u privatnim kućanstvima u Europskoj Uniji. Ovaj simbol pokazuje da se ovaj proizvod ne smije odlagati skupa s drugim otpadom kućanstva. Električna i elektronička oprema sadrže tvari koje mogu naškoditi ljudskom zdravlju i životnom okolišu ako ju se ne reciklira pravilno. Vaša je odgovornost predati otpadnu električku i elektroničku opremu na predviđenom mjestu za prikupljanje radi recikliranja. Predajom ove opreme radi pravilnog recikliranja pomažete da se spreči nepotrebno ugrožavanje prirode i životnog okoliša te zaštititi ljudsko zdravlje. Više informacija o pravilnom odlaganju potražite u lokalnoj gradskoj službi, vašoj komunalnoj službi za otpad ili u dućanu u kojem ste kupili ovaj proizvod.
- IT** Smaltimento dei rifiuti da parte dei privati all'interno dell'Unione europea. Questo simbolo indica che questo prodotto non deve essere smaltito insieme agli altri rifiuti domestici. Le apparecchiature elettriche ed elettroniche contengono sostanze che possono causare danni alla salute umana e all'ambiente se non riciclate correttamente. È responsabilità dell'utente consegnare a un punto di raccolta designato per il riciclaggio le apparecchiature elettriche ed elettroniche. Quando si ricicla correttamente, si aiuta a prevenire che questi prodotti danneggino inutilmente la natura e l'ambiente e si aiuta a tutelare la salute umana. Per ulteriori informazioni su un corretto smaltimento, contattare l'ufficio comunale locale, il servizio di smaltimento dei rifiuti domestici o il negozio in cui è stato acquistato questo prodotto.
- ES** Eliminación de aparatos utilizados por usuarios particulares en la Unión Europea. Este símbolo indica que este producto no debe desecharse junto con el resto de residuos domésticos. Los aparatos eléctricos y electrónicos contienen sustancias que pueden ser nocivas para el medioambiente y la salud de las personas si no se reciclan adecuadamente. El usuario tiene la responsabilidad de entregar estos productos a un punto de recogida designado para el reciclaje de aparatos eléctricos y electrónicos. Mediante la entrega para su correcto reciclaje, se evita que estos productos puedan dañar la naturaleza y el medioambiente de forma innecesaria, además de contribuir a proteger la salud de las personas. Si desea obtener más información acerca del modo adecuado de desechar estos productos, póngase en contacto con el ayuntamiento, el servicio de recogida de basuras o la tienda en la que compró el producto.
- BA** Odlaganje otpadnih materija od strane korisnika u privatnim domaćinstvima u Evropskoj uniji. Ovaj simbol označava da proizvod nije dozvoljeno odlagati s ostalim otpadom iz domaćinstva. Električna i elektronska oprema sadrži materije koje mogu biti štetne po ljudsko zdravlje i okolinu ako nisu reciklirane na ispravan način. Vaša je odgovornost da proizvod dostavite na utvrđenu sabirnu lokaciju za recikliranje otpada električne i elektronske opreme. Predajom proizvoda na ispravno recikliranje sprječavate nepotrebno загаđivanje prirode i okoline ovakvim proizvodima i pomažete u zaštiti ljudskog zdravlja. Za više informacija o ispravnom odlaganju, obratite se nadležnim vlastima, komunalnom preduzeću ili u prodavnicu u kojoj ste kupili proizvod.
- RS** Odlaganje otpadne opreme koje vrše korisnici u privatnim domaćinstvima u Evropskoj Uniji. Ovaj simbol pokazuje da se ovaj proizvod ne sme odlagati zajedno sa ostalim otpadom domaćinstva. Električna i elektronska oprema sadrži supstance koje mogu naškoditi ljudskom zdravlju i životnom okruženju ako se ona ne reciklira na pravilan način. Vi ste odgovorni za to da je predate na reciklažnom mestu predviđenom za prikupljanje otpadne električne i elektronske opreme. Njenim predavanjem radi pravilne reciklaže pomažete da ovi proizvodi ne ugrožavaju bespotrebno prirodu i životnu sredinu i štite ljudsko zdravlje. Više informacija u vezi sa pravilnim odlaganjem potražite u lokalnoj gradskoj službi, komunalnoj službi za odlaganje otpada ili u prodavnici u kojoj ste kupili ovaj proizvod.
- UA** Утилізація відпрацьованого обладнання користувачами у приватних домогосподарствах Європейського Союзу. Цей символ вказує на те, що даний продукт не можна утилізувати з іншими побутовими відходами. Електричні та електронні прилади містять речовини, які можуть зашкодити здоров'ю людини і навколишньому середовищу, якщо їх не утилізувати належним чином. Ви несете повну відповідальність за те, щоб передати їх до спеціальних пунктів збору для утилізації відпрацьованих електричних і електронних приладів. Якщо ви передаєте прилади для належної утилізації, ви робите свій внесок для того, щоб ці продукти не забруднювали природу і навколишнє середовище, та допомагаєте захистити здоров'я людей. Для отримання докладної інформації про правильну утилізацію, зверніться до вашого місцевої адміністрації, в службу збору побутових відходів або до магазину, де ви придбали цей продукт.
- RO** Eliminarea deșeurilor de echipamente de către utilizatorii din gospodăriile particulare din Uniunea Europeană. Acest simbol indică faptul că produsul nu trebuie aruncat împreună cu deșeurile menajere ale gospodăriei dvs. Echipamentele electrice și electronice conțin substanțe care pot dăuna sănătății umane și mediului dacă nu sunt reciclate corect. Este responsabilitatea dvs. să le predați la un punct de colectare desemnat pentru reciclarea echipamentelor electrice și electronice uzate. Predându-le pentru o reciclare corectă, ajutați la prevenirea impactului inutil al acestui produs asupra naturii și mediului și la protejerea sănătății umane. Pentru mai multe informații referitoare la eliminarea corectă, contactați biroul local din orașul dvs., serviciul de salubritate aferent gospodăriei dvs. sau magazinul de la care ați achiziționat acest produs.

- BG** Изхвърляне на отпадъчно оборудване от потребители в частни домакинства в Европейския съюз. Този символ показва, че този продукт не бива да бъде изхвърлян заедно с останалите ви битови отпадъци. Електрическото и електронно оборудване съдържа вещества, които могат да навредят на здравето на хората и на околната среда, ако не се рециклират правилно. Вие носите отговорност да предадете отпадъчното електрическо и електронно оборудване за рециклиране в съответния пункт. Когато предавате продукти за правилно рециклиране, вие помагате за предотвратяването на излишно замърсяване на природата и околната среда и за предпазване на човешкото здраве. За повече информация относно правилното изхвърляне, моля, свържете се с местната община, вашата служба за битови отпадъци или магазина, откъдето сте закупили този продукт.
- GR** Απορρίψη αποβλήτων εξοπλισμού από χρήστες σε οικιακό περιβάλλον στην Ευρωπαϊκή Ένωση. Αυτό το σύμβολο υποδεικνύει ότι το προϊόν δεν πρέπει να απορρίπτεται μαζί με τα άλλα οικιακά απόβλητα. Ο ηλεκτρικός και ηλεκτρονικός εξοπλισμός περιέχουν ουσίες που μπορούν να βλάψουν την ανθρώπινη υγεία και το περιβάλλον εάν δεν ανακυκλωθούν σωστά. Η παράδοση σε κατάλληλο σημείο περιουλοηής για ανακύκλωση αποβλήτων ηλεκτρικού και ηλεκτρονικού εξοπλισμού είναι δική σας ευθύνη. Με την παράδοση στη σωστή ανακύκλωση συμβάλλετε στην αποτροπή της περιττής επιβάρυνσης της φύσης και του περιβάλλοντος από αυτά τα προϊόντα και στην προστασία της ανθρώπινης υγείας. Για περισσότερες πληροφορίες σχετικά με τη σωστή αποκομιδή, επικοινωνήστε με το τοπικό δημοτικό γραφείο, την υπηρεσία αποκομιδής οικιακών απορριμμάτων ή το κατάστημα όπου αγοράσατε το προϊόν.
- PT** Eliminação de equipamentos pelos utilizadores em ambientes domésticos na União Europeia. Este símbolo indica que este produto não deve ser eliminado juntamente com resíduos domésticos. Os equipamentos elétricos e eletrônicos contêm substâncias que poderão ser nocivas para a saúde humana e para o meio ambiente se não forem corretamente reciclados. É da sua responsabilidade colocar os equipamentos elétricos e eletrônicos num ponto de recolha designado para a reciclagem. Ao colocar estes produtos nos pontos de reciclagem adequados, está a ajudar a evitar que estes provoquem uma tensão desnecessária na natureza e no meio ambiente e a proteger a saúde humana. Para obter mais informações sobre a eliminação correta, contacte os serviços municipais locais, o serviço de eliminação de resíduos ou a loja onde adquiriu o seu produto.
- RU** Утилизация отслужившего оборудования частными домашними хозяйствами в Европейском Союзе. Этот символ означает, что данное изделие нельзя выбрасывать вместе с другими хозяйственными отходами. Электрическое и электронное оборудование содержит вещества, которые при неправильной утилизации могут нанести вред окружающей среде и здоровью людей. Вы должны передать отходы на специализированный пункт сбора отходов электрического и электронного оборудования. Передавая отходы для правильной переработки, вы помогаете защитить здоровье людей и снизить нагрузку, создаваемую этими отходами на природу и окружающую нас среду. Более подробную информацию о правильной утилизации вы можете получить в городской администрации, службе по вывозу и утилизации отходов или в магазине, где вы купили это изделие.
- TR** Avrupa Birliği'nde yaşayan ev kullanıcılarının kullandığı atık ekipmanların atılması. Bu sembol, ürünün diğer evsel atıklarla birlikte atılmaması gerektiğini gösterir. Elektrikli ve elektronik ekipmanlar, doğru şekilde geri dönüşümü sağlanmazsa insan sağlığı ve çevreye zararlı olacak maddeler içerir. Atık elektrikli ve elektronik ekipmanların belirlenen geri dönüşüm noktalarına bırakılması sizin sorumluluğunuzdadır. Doğru geri dönüşüm noktasına teslim ederek bu ürünlerin doğaya ve çevreye zarar vermesini engeller ve insan sağlığını korumuş olursunuz. Doğru atık imhası yolu hakkında daha fazla bilgi için, lütfen şehirdeki yerel büro, evsel atık imha servisi ya da ürünü aldığınız mağaza ile iletişime geçin.
- CN** 欧盟地区有关个人弃置废旧设备的说明。该符号表示本产品不能与其它生活垃圾一起处理。如果不能正确回收，电子和电气设备内含物质可能危害人体健康、破坏环境。您有责任将废旧电子及电子设备交到指定的收集点，进行回收处理。大家按要求回收处理废旧电子及电子设备，既可避免对环境造成破坏，也保护了人类自身。有关正确弃置设备的更多信息，请与当地市政有关部门、生活垃圾处理场所或购买本产品的商店联系。

**AR**

تعليمات التخلص الشخصي من المعدات المستعملة في الاتحاد الأوروبي. يشير هذا الرمز إلى أنه لا يمكن التخلص من هذا المنتج مع النفايات المنزلية الأخرى. إذا لم يتم إعادة تدويرها بشكل صحيح، يمكن أن تحتوي المعدات الإلكترونية والكهربائية على مواد ضارة بصحة الإنسان والبيئة. أنت مسؤول عن تسليم معدائك الإلكترونية والكهربائية المستعملة إلى نقطة التجميع المخصصة لإعادة تدويرها والتخلص منها. من خلال إعادة تدوير المعدات الإلكترونية والكهربائية المستعملة والتخلص منها وفقاً للمتطلبات، يمكنك منع الضرر بالبيئة وحماية نفسك. لمزيد من المعلومات حول التخلص السليم من المعدات الخاصة بك، يُرجى الاتصال بالسلطات البلدية المحلية أو موقع التخلص من النفايات المنزلية أو المتجر الذي اشتريت منه هذا المنتج.

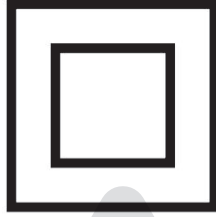

- GB:** Safety class II for the adaptor.  
**DK:** Sikkerhedsklasse II for adapteren.  
**DE:** Sicherheitsklasse II für den Adapter.  
**NO:** Sikkerhetsklasse II for adapteren.  
**SE:** Säkerhetsklass II för adaptern.  
**FI:** Adapterin turvallisuusluokka II.  
**PL:** Klasa bezpieczeństwa II dla adaptera.  
**CZ:** Bezpečnostní třída II pro adaptér.  
**HU:** II biztonsági osztály az adapterhez.  
**NL:** Veiligheidsklasse II voor de adapter.  
**SK:** Bezpečnostná trieda II pre adaptér.  
**FR:** Classe de sécurité II pour l'adaptateur.  
**SI:** Varnostni razred II za adapter.  
**HR:** Klasa sigurnosti II za adapter.  
**IT:** Classe di sicurezza II per l'adattatore.  
**ES:** Clase de seguridad II para el adaptador.  
**BA:** Sigurnosna klasa II za adapter.  
**RS:** Bezbednosna klasa II za adapter.  
**UA:** Клас безпеки II для адаптера. відходів або до магазину, де ви придбали цей продукт.  
**RO:** Clasa de siguranță II pentru adaptor.  
**BG:** Клас на безопасност II за адаптера.  
**GR:** Κατηγορία ασφαλείας II για τον προσαρμογέα.  
**PT:** Classe de segurança II para o adaptador.  
**RU:** Класс безопасности II для адаптера.  
**TR:** Adaptör için güvenlik sınıfı II.  
**CN:** 安全II级适配器。

**AR:** محول السلامة من الفئة II.

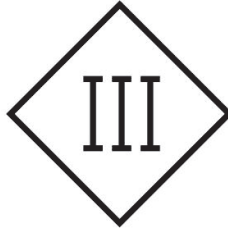

- GB:** Safety class III water pump. Safety Extra Low Voltage (SELV) is provided to prevent electric shock.
- DK:** Sikkerhedsklasse III vandpumpe. Sikkerhed Ekstra lav spænding (SELV) leveres for at forhindre elektrisk stød.
- DE:** Wasserpumpe der Sicherheitsklasse III. Schutzkleinspannung (SELV) dient zur Vermeidung von Stromschlägen.
- NO:** Sikkerhetsklasse III vannpumpe. Sikkerhet Ekstra lav spenning (SELV) er gitt for å forhindre elektrisk stød.
- SE:** Säkerhetsklass III vattenpump. Säkerhet Extra Low Voltage (SELV) tillhandahålls för att förhindra elektriska stötar.
- FI:** Turvallisuusluokka III vesipumppu. Turvallisuus Extra Low Voltage (SELV) on varustettu sähköiskun estämiseksi.
- PL:** Pompa wodna klasy bezpieczeństwa III. Bezpieczne bardzo niskie napięcie (SELV) zapobiega porażeniu prądem.
- CZ:** Vodní čerpadlo bezpečnostní třídy III. K zabránění úrazu elektrickým proudem slouží bezpečnostní extra nízké napětí (SELV).
- HU:** Biztonsági osztály III vízszivattyú. A biztonsági extra alacsony feszültség (SELV) az áramütés megelőzésére szolgál.
- NL:** Veiligheidsklasse III waterpomp. Safety Extra Low Voltage (SELV) is voorzien om elektrische schokken te voorkomen.
- SK:** Vodné čerpadlo bezpečnostnej triedy III. Na zabránenie úrazu elektrickým prúdom slúži bezpečnostné mimoriadne nízke napätie (SELV).
- FR:** Pompe à eau de classe de sécurité III. Une très basse tension de sécurité (SELV) est fournie pour éviter les chocs électriques.
- SI:** Vodna črpalka varnostnega razreda III. Varnostna zelo nizka napetost (SELV) je zagotovljena za preprečevanje električnega udara.
- HR:** Vodena pumpa sigurnosne klase III. Za sprječavanje strujnog udara osiguran je sigurnosni iznimno niski napon (SELV).
- IT:** Pompa dell'acqua di classe di sicurezza III. Safety Extra Low Voltage (SELV) è fornito per prevenire scosse elettriche.
- ES:** Bomba de agua clase de seguridad III. Se proporciona voltaje extrabajo de seguridad (SELV) para evitar descargas eléctricas.
- BA:** Vodena pumpa klase sigurnosti III. Sigurnosni ekstra niski napon (SELV) je osiguran kako bi se spriječio električni udar.
- RS:** Vodena pumpa klase bezbednosti III. Obezbeđen je sigurnosni izuzetno nizak napon (SELV) da bi se sprečilo električni udar.
- UA:** Водяний насос класу безпеки III. Для запобігання ураження електричним струмом передбачено безпеку наднизької напруги (SELV).
- RO:** Pompa de apa clasa de siguranta III. Tensiune foarte joasă de siguranță (SELV) este furnizată pentru a preveni șocurile electrice.
- BG:** Клас на безопасност III водна помпа. Осигурено е безопасно свръхниско напрежение (SELV), за да се предотврати токов удар.
- GR:** Κατηγορία ασφαλείας III Αντλία νερού. Παρέχεται Safety Extra Low Voltage (SELV) για την αποφυγή ηλεκτροπληξίας.
- PT:** Bomba de água da classe de segurança III. A tensão extra baixa de segurança (SELV) é fornecida para evitar choques elétricos.
- RU:** Водяной насос III класса безопасности. Предусмотрено безопасное сверхнизкое напряжение (SELV) для предотвращения поражения электрическим током.
- TR:** Güvenlik sınıfı III su pompası. Elektrik çarpmasını önlemek için Güvenlik Ekstra Düşük Voltaj (SELV) sağlanmıştır.
- CN:** 安全III级水泵。提供安全特低电压(SELV)，以防止触电。

**AR:** مضخة السلامة من الفئة III. توفر جهدًا منخفضًا إضافيًا (SELV) لمنع حدوث صدمة كهربائية.

**GB: WARNING:**

- Only use voltage specified on adapter.
- Only use water.
- Always remove the plug before handling pump.
- Do not let pump run dry.
- Do not use pump for liquids heated to temperatures higher than 35°C.
- Do not use pump once you find this product is damaged.

**DK: ADVARSEL:**

- Brug kun den spænding, der er angivet på adapteren.
- Brug kun vand
- Tag altid stikket ud, før du arbejder med pumpen.
- Lad ikke pumpen køre tør.
- Brug ikke pumpen med væsker, der er varmere end 35 °C.
- Brug ikke pumpen, når du opdager, at produktet er beskadiget.

**DE: WARNUNG:**

- Verwenden Sie nur die auf dem Adapter angegebene Spannung.
- Verwenden Sie ausschließlich Wasser.
- Ziehen Sie vor der Handhabung der Pumpe immer den Stecker.
- Lassen Sie die Pumpe nicht trocken laufen.
- Verwenden Sie die Pumpe nicht für Flüssigkeiten, die wärmer als 35 °C sind.
- Verwenden Sie die Pumpe nicht, wenn Sie feststellen, dass dieses Produkt beschädigt ist.

**NO: ADVARSEL:**

- Bruk bare spenningen som er angitt på adapteren.
- Bruk bare vann
- Fjern alltid støpselet før pumpen håndteres.
- La ikke pumpen gå tørr.
- Ikke bruk pumpen til væsker som er varmet opp til temperaturer høyere enn 35 °C.
- Ikke bruk pumpen hvis produktet er skadet.

**SE: VARNING:**

- Använd endast den spänning som finns angiven på adaptern.
- Använd endast vatten
- Dra alltid ur kontakten innan du hanterar pumpen.
- Låt inte pumpen gå torr.
- Använd inte pumpen för vätskor som är varmare än 35 °C.
- Använd inte pumpen om du upptäcker att produkten är skadad.

**FI: VAROITUS:**

- Käytä ainoastaan adapteriin merkittyä jännitettä.
- Käytä vain vettä.
- Irrota pistoke pistorasiasta aina ennen pumpun käsittelyä.
- Älä anna pumpun käydä kuivana.
- Älä käytä pumppua sellaisten nesteiden pumppaamiseen, jotka on lämmitetty yli 35 °C:een.
- Älä käytä pumppua, jos huomaat, että tämä tuote on vaurioitunut.

**PL: OSTRZEŻENIE:**

- Napięcie zasilania musi być zgodne z podanym na zasilaczu.
- Stosować tylko do pompowania wody.
- Zawsze odłączać zasilanie przed rozpoczęciem obsługi pompy.
- Pompa nie może pracować 'na sucho'.
- Pompa nie może być stosowana do tłoczenia cieczy o temperaturze wyższej niż 35°C.
- Pompa nie może być używana w przypadku stwierdzenia jej uszkodzenia.

**CZ: UPOZORNĚNÍ:**

- Použijte výhradně napětí uvedené na adaptéru.
- Použijte výhradně vodu.
- Před manipulací s čerpadlem vždy vytáhněte zástrčku.
- Nenechávejte čerpadlo běžet na sucho.
- Čerpadlo nepoužívejte na kapaliny zahřáté na teplotu vyšší než 35 °C.
- Čerpadlo nepoužívejte, pokud zjistíte, že je poškozené.

**HU: FIGYELMEZTETÉS:**

- A tápegység csak a rajta feltüntetett feszültségnek megfelelő áramforráshoz szabad csatlakoztatni.
- A termék csak vízzel használható.
- Ha a szivattyún valamilyen műveletet végez, előtte mindig húzza ki a hálózati csatlakozódugót.
- Óvja a szivattyút a szárazüzemtől.
- Ne használja a szivattyút 35 °C-nál magasabb hőmérsékletű folyadékkal.
- Ne használja a szivattyút, ha a termék sérült.

**NL: WAARSCHUWING:**

- Gebruik alleen de spanning die op de adapter staat vermeld.
- Gebruik alleen water.
- Haal altijd de stekker uit het stopcontact voordat u de pomp hanteert.
- Laat de pomp niet drooglopen.
- Gebruik de pomp niet voor vloeistoffen die worden verwarmd tot temperaturen boven 35 °C.
- Gebruik de pomp niet als u constateert dat het product beschadigd is.

**SK: OPOZORILO:**

- Uporablajte le napetost, ki je določena na adapterju.
- Uporablajte le vodo.
- Pred uporabo črpalke le-to vedno izključite iz omrežja.
- Črpalka ne sme delovati brez vode.
- Črpalke ne uporabljajte za tekočine s temperaturami, višjimi od 35°C.
- Če ugotovite, da je izdelek poškodovan, črpalke ne uporabljajte.

**FR: AVERTISSEMENT :**

- Veillez à utiliser la tension indiquée sur l'adaptateur.
- Ne faites fonctionner le produit qu'avec de l'eau.
- Débranchez toujours l'appareil avant de manipuler la pompe.
- Ne faites pas tourner la pompe à sec.
- N'utilisez pas la pompe pour des liquides de plus de 35 °C.
- N'utilisez pas la pompe si vous constatez que ce produit est endommagé.

**SI: VAROVANIE:**

- Používajte iba napätie uvedené na adaptéri.
- Používajte len vodu.
- Pred manipuláciou s čerpadlom vždy vytiahnite zástrčku zo siete.
- Nenechajte čerpadlo bežať nasucho.
- Nepoužívajte čerpadlo na čerpanie kvapalín s teplotou viac ako 35 °C.
- Ak zistíte, že je čerpadlo poškodené, ďalej ho už nepoužívajte.

**HR: UPOZORENJE:**

- Koristite samo napon naznačen na adapteru.
- Koristite samo vodu.
- Prije rukovanja pumpom uvijek izvucite utikač iz utičnice.
- Pumpa ne smije raditi na suho.
- Ne koristite pumpu za tekućine koje se zagrijavaju do temperatura iznad 35 °C.
- Nemojte upotrebljavati pumpu ako je ovaj proizvod oštećen.

**IT: AVVERTENZE:**

- Utilizzare solo la tensione specificata sull'adattatore.
- Utilizzare solo acqua.
- Rimuovere sempre il tappo prima di maneggiare la pompa.
- Non far funzionare la pompa a secco.
- Non utilizzare la pompa per liquidi riscaldati a temperature superiori a 35 °C.
- Non utilizzare la pompa se il prodotto è danneggiato.

**ES: ADVERTENCIA:**

- Utilice únicamente la tensión especificada en el adaptador.
- Utilice solamente agua.
- Retire siempre el tapón antes de manipular la bomba.
- No deje que la bomba funcione en seco.
- No utilice la bomba para líquidos calentados a temperaturas superiores a 35 °C.
- No utilice la bomba si observa daños en el producto.

**BA: UPOZORENJE:**

- Pazite da pumpa ne radi na prazno.
- Nemojte koristiti pumpu za tečnosti koje su zagrijane na temperature više od 35 °C.
- Nemojte koristiti pumpu ako primijetite da je proizvod oštećen.

**RS: UPOZORENJE:**

- Koristite samo napon naznačen na adapteru.
- Koristite samo vodu.
- Pre rukovanja pumpom uvek izvucite utikač iz utičnice.
- Pumpa ne sme da radi bez tečnosti.
- Nmojte koristiti pumpu za tečnosti koje se zagrevaju do temperatura iznad 35 °C.
- Nemojte upotrebljavati pumpu ako je ovaj proizvod oštećen.

**UA: ЗАСТЕРЕЖЕННЯ!**

- Використовуйте напругу лише того номіналу, який зазначено на перехіднику.
- Використовуйте тільки воду
- Завжди витягуйте вилку перед виконанням операцій із насосом.
- Не запускайте насос насухо.
- Не використовуйте насос із рідинами, температура яких перевищує 35 °С.
- Не використовуйте насос, якщо з'ясуєте, що виріб пошкоджено.

**RO: AVERTISMENT:**

- Utilizați numai tensiunea specificată pe adaptor.
- Utilizați numai apă.
- Scoateți întotdeauna ștecherul înainte de a manevra pompa.
- Nu lăsați pompa să rămână fără apă.
- Nu utilizați pompa pentru lichide încălzite la temperaturi mai mari de 35 °C.
- Nu utilizați pompa dacă observați că aceasta prezintă deteriorări.

**BG: ПРЕДУПРЕЖДЕНИЕ:**

- Включвайте само към напрежението, указано на адаптера.
- Използвайте само вода.
- Винаги изключвайте щепсела, преди да преглеждате помпата.
- Не оставяйте помпата да работи на сухо.
- Не използвайте помпата за течности с температура над 35°C.
- Не използвайте помпата, ако установите, че продуктът е повреден.

**GR: ΠΡΟΕΙΔΟΠΟΙΗΣΗ:**

- Χρησιμοποιείτε μόνο την τάση που καθορίζεται στον προσαρμογέα.
- Χρησιμοποιείτε μόνο νερό.
- Αφαιρείτε πάντα το βύσμα πριν από τον χειρισμό της αντλίας.
- Μην επιτρέπετε τη λειτουργία της αντλίας χωρίς νερό.
- Μην χρησιμοποιείτε την αντλία για υγρά που θερμαίνονται σε θερμοκρασίες μεγαλύτερες των 35°C.
- Μην χρησιμοποιείτε την αντλία εάν διαπιστώσετε ότι το προϊόν έχει υποστεί ζημιά.

**PT: AVISO:**

- Utilize apenas a voltagem especificada no adaptador.
- Utilize apenas água
- Retire sempre a ficha antes de manusear a bomba.
- Não deixe a bomba trabalhar em seco.
- Não utilize a bomba para líquidos aquecidos a temperaturas superiores a 35 °C.
- Não utilize a bomba se verificar que está danificada.

**RU: ПРЕДУПРЕЖДЕНИЕ:**

- Напряжение должно соответствовать указанному на адаптере.
- Используйте только воду.
- Перед проведением работ с насосом всегда извлекайте вилку из розетки.
- Не позволяйте насосу простаивать без воды.
- Не используйте насос для жидкостей, температура которых превышает 35°C.
- Не используйте насос при обнаружении повреждения товара.

**TR: UYARI:**

- Yalnızca adaptör üzerinde belirtilen voltajı kullanın.
- Sadece su kullanın
- Pompaya elinizi sürmeden önce her zaman elektrik fişini çıkarın.
- Pompayı kuruyken çalıştırmayın.
- Pompayı 35 °C'den yüksek sıcaklıklara kadar ısıtılmış sıvılar için kullanmayın.
- Bu ürünün hasar gördüğünü tespit ettikten sonra pompayı kullanmayın.

**CN: 警告:**

- 只使用适配器上指定的电压。
- 只用水。
- 在操作水泵之前一定要拔掉插头。
- 不要让水泵干转。
- 不要将水泵用于水温**35 °C**以上的水。
- 一旦发现本产品损坏，请勿使用。

**AR:** تحذير:

- استخدم فقط الجهد المحدد على المحول.
- استخدم الماء فقط.
- فصل المضخة دائماً قبل تشغيلها.
- لا تدع المضخة تجف.
- لا تستخدم المضخة في الماء بدرجة حرارة 35 درجة مئوية أو أكثر.
- لا تستخدم هذا المنتج بمجرد اكتشاف تلفه.

## **GB: OPERATING INSTRUCTIONS**

Put the led into the lid and connect the hose to the pump. Connect the led to pump. Make sure that the power cord is through the hole in the fountain and connect it to the adaptor. Fill the fountain with 1.5-2.3 liters of water and place the pump inside the fountain base. Plug it in and wait for the water to start flowing.

## **DK: BETJENINGSVEJLEDNING**

Sæt LED'en i låget og tilslut slangen til pumpen. Tilslut LED'en til pumpen. Sørg for at strømledningen er ført gennem hullet i fontænen og tilslut den til adaptoren. Fyld fontænen med 1,5-2,3 liter vand og placer pumpen indeni fontænen. Sæt stikket i, og vent på, at vandet begynder at strømme.

## **DE: BEDIENUNGSANLEITUNG**

Die LED einheit im Deckel anbringen und den Schlauch mit der Pumpe verbinden. Schließen Sie die LED einheit an die Pumpe an. Stellen sie sicher, dass das Ladekabel durch die öffnung des Brunnen führt und mit dem Adapter verbunden wird. In dem Brunnen soll dann 1,5 bis 2,3 liter wasser gegeben werden und die Pumpe in diesem Brunnen gelegt. Stecken Sie den Strom ein und warten, bis das Wasser läuft.

## **NO: BRUKSANVISNING**

Sett LED inn i lokket og koble slangen til pumpen. Koble LED til pumpen. Forsikre at strømledningen er igjennom hullet i fontenen og koble til adapteren. Fyll fontenen med 1,5-2,3 liter vann og plasser pumpen inne i fontenens sokkel. Koble den til vann og vent på at vannet begynner å strømme.

## **SE: BRUKSANVISNING**

Sätt lysdioden i locket och anslut slangen till pumpen. Anslut lysdioden till pumpen. Se till att nätsladden är genom hålet i fontänen och anslut den till adaptern. Fyll fontänen med 1,5-2,3 liter vatten och placera pumpen inuti fontänbasen. Koppla in den och vänta tills vattnet börjar rinna.

## **FI: KÄYTTÖOHJEET**

Aseta led kanteen ja kytke letku pumppuun. Kytke led pumppuun. Varmista, että virtajohto on suihkulähteen reiän läpi, ja kytke se sovittimeen. Täytä suihkulähde 1,5-2,3 litralla vettä ja aseta pumppu suihkulähteen pohjan sisään. Kytke se pistorasiaan ja odota, että vesi alkaa virrata.

## **PL: INSTRUKCJA OBSŁUGI**

Włóż diodę do pokrywy i podłącz wąż do pompy. Podłącz diodę LED do pompy. Upewnij się, że przewód zasilający przechodzi przez otwór w fontannie i podłącz go do zasilacza. Napełnij fontannę 1,5-2,3 litra wody i umieść pompę wewnątrz podstawy fontanny. Podłącz go i poczekaj, aż woda zacznie płynąć.

## **CZ: NÁVOD K POUŽITÍ**

Vložte led do víka a připojte hadici k čerpadlu. Připojte LED k čerpadlu. Ujistěte se, že napájecí kabel prochází otvorem ve fontáně a připojte jej k adaptéru. Naplňte fontánu 1,5-2,3 litry vody a umístěte čerpadlo do základny fontány. Zapojte jej a počkejte, až začne téct voda.

## **HU: HASZNÁLATI ÚTMUTATÓ**

Helyezze a ledet a fedélbe, és csatlakoztassa a tömlőt a szivattyúhoz. Csatlakoztassa a ledet a szivattyúhoz. Győződjön meg arról, hogy a tápkábel a szökőkút lyukán keresztül van, és csatlakoztassa az adapterhez. Töltse fel a szökőkutat 1,5-2,3 liter vízzel, és helyezze a szivattyút a szökőkút alapjába. Dugja be, és várja meg, amíg a víz elkezd folyni.

**NL: GEBRUIKSAANWIJZING**

Plaats de led in het deksel en sluit de slang aan op de pomp. Sluit de led aan op de pomp. Zorg ervoor dat het netsnoer door het gat van het sproeiertje loopt en op de adapter is aangesloten. Spuit 1,5-2,3 liter water in de fontein en plaats de pomp in de voet van de fontein. Sluit de stekker aan en wacht tot het water begint te stromen.

**SK: NAVODILA ZA UPORABO**

Vložte LED do veka a pripojte hadicu k čerpadlu. Pripojte LED diódu k čerpadlu. Skontrolujte, či je napájací kábel cez otvor vo fontáne, a pripojte ho k adaptéru. Naplňte fontánu 1,5-2,3 litra vody a umiestnite čerpadlo do základne fontány. Zapojte ho a počkajte, kým voda nezačne tiecť.

**FR: MANUEL D'UTILISATION**

Placez la led dans le couvercle et connectez le tuyau à la pompe. Connectez la led à la pompe. Assurez-vous que le cordon d'alimentation est à travers le trou dans la fontaine et branchez-le à l'adaptateur. Remplissez la fontaine de 1,5 à 2,3 litres d'eau et placez la pompe à l'intérieur de la base de la fontaine. Branchez-le et attendez que l'eau commence à couler.

**SI: NÁVOD NA OBSLUHU**

Vstavite led v pokrov in priključite cev na črpalko. Lučko priključite na črpalko. Prepričajte se, da je napajalni kabel skozi luknjo v vodnjaku in ga priključite na adapter. Napolnite vodnjak z 1,5-2,3 litra vode in črpalko postavite v podnožje vodnjaka. Priključite ga in počakajte, da voda začne teči.

**HR: UPUTE ZA KORIŠTENJE**

Stavite LED u poklopac i spojite crijevo na pumpu. Spojite LED na pumpu. Provjerite je li kabel za napajanje kroz rupu u fontani i spojite ga na adapter. Napunite fontanu s 1,5-2,3 litre vode i stavite pumpu unutar baze fontane. Uključite ga i pričekajte da voda počne teći.

**IT: ISTRUZIONI PER L'USO**

Mettere il led nel coperchio e collegare il tubo alla pompa. Connetti il led alla pompa. Assicurarsi che il cavo di alimentazione sia attraverso il buco nella fontana e collegarlo all'adattatore. Riempire la fontana con 1,5-2,3 litri d'acqua e collocare la pompa all'interno della base della fontana. Collegarla e aspettare che l'acqua inizi a scorrere.

**ES: INSTRUCCIONES DE USO**

Coloque el led en la tapa y conecte la manguera a la bomba. Conecte el led a la bomba. Asegúrese de que el cable de alimentación está a través del agujero en la fuente y conéctelo al adaptador. Llene la fuente con 1,5 a 2,3 litros de agua y coloque la bomba dentro de la base de la fuente. Enchufar y esperar a que el agua comience a fluir.

**BA: UPUTE ZA KORIŠTENJE**

Stavite led u poklopac i spojite crijevo na pumpu. Priključite led na pumpu. Uverite se da je kabl za napajanje kroz rupu u fontani i povežite ga sa adapterom. Napunite fontanu sa 1,5-2,3 litre vode i stavite pumpu unutar baze fontane. Uključite ga i sačekajte da voda počne teći.

**RS: UPUTSTVA ZA UPOTREBU**

Stavite led u poklopac i povežite crevo sa pumpom. Povežite led sa pumpom. Uverite se da je kabl za napajanje kroz rupu u fontani i povežite ga sa adaptorom. Napunite fontanu sa 1,5-2,3 litra vode i postavite pumpu unutar fontanske baze. Priključite ga i sačekajte da voda počne da teče.

## UA: ІНСТРУКЦІЇ З ЕКСПЛУАТАЦІЇ

Вставте світлодіод у кришку та підключіть шланг до насоса. Підключіть світлодіод до насоса. Переконайтеся, що шнур живлення проходить через отвір у фонтані, і підключіть його до адаптера. Наповніть фонтан 1,5-2,3 літрами води і помістіть насос всередину основи фонтану. Підключіть його до мережі і дочекайтеся, поки вода почне текти.

## RO: INSTRUCȚIUNI DE OPERARE

Puneți ledul în capac și conectați furtunul la pompă. Conectați LED-ul la pompă. Asigurați-vă că cablul de alimentare este prin orificiul din fântână și conectați-l la adaptor. Umpleți fântâna cu 1,5-2,3 litri de apă și așezați pompa în interiorul bazei fântânii. Conectați-l și așteptați ca apa să înceapă să curgă.

## BG: ИНСТРУКЦИИ ЗА ЕКСПЛОАТАЦИЯ

Поставете светодиода в капак и свържете маркуча към помпата. Свържете светодиода към помпата. Уверете се, че захранващият кабел е през отвора във фонтана и го свържете към адаптера. Напълнете фонтан с 1,5-2,3 литра вода и поставете помпата вътре в основата на фонтана. Включете го и изчакайте водата да започне да тече.

## GR: ΟΔΗΓΙΕΣ ΛΕΙΤΟΥΡΓΙΑΣ

Τοποθετήστε το led στο καπάκι και συνδέστε τον εύκαμπο σωλήνα στην αντλία. Συνδέστε το led στην αντλία. Βεβαιωθείτε ότι το καλώδιο τροφοδοσίας βρίσκεται μέσα από την οπή στο σιντριβάνι και συνδέστε το στον προσαρμογέα. Γεμίστε το σιντριβάνι με 1,5-2,3 λίτρα νερού και τοποθετήστε την αντλία μέσα στη βάση του σιντριβανιού. Συνδέστε το και περιμένετε να αρχίσει να ρέει το νερό.

## PT: INSTRUÇÕES DE FUNCIONAMENTO

Coloque o led na tampa e conecte a mangueira à bomba. Conecte o led à bomba. Certifique-se de que o cabo de alimentação está através do orifício na fonte e conecte-o ao adaptador. Encha a fonte com 1,5-2,3 litros de água e coloque a bomba dentro da base da fonte. Ligue-o e espere a água começar a fluir.

## RU: ИНСТРУКЦИИ ПО ЭКСПЛУАТАЦИИ

Положите led в крышку и подключите шланг к насосу. Подключите led к насосу. Убедитесь, что шнур питания проходит через отверстие в фонтане, и подключите его к адаптеру. Наполните фонтан 1,5-2,3 литрами воды и установите насос внутри фонтана. Подключите его и ждите, пока вода начнет течь.

## TR: KULLANIM TALİMATLARI

Led'i kapağa yerleřtirin ve hortumu pompaya bađlayın. Led'i pompaya bađlayın. Güç kablosunun fıskiyedeki delikten geçtiđinden emin olun ve adaptöre bađlayın. Çeřmeyi 1,5-2,3 litre su ile doldurun ve pompayı çeřme tabanının içine yerleřtirin. Fiře takın ve suyun akmaya bařlamasını bekleyin.

## CN: 操作規程

將 led 灯裝進蓋子，連接軟管到水泵，連接 led 灯到水泵上的連接線。將電源線穿過噴泉里的洞孔，接上變壓器。向噴泉中注入 1.5-2.3 升的水，將水泵放置在噴泉底部。插上電源，等水開始流動。

## AR:

### تعليمات التشغيل

قم بتركيب مصباح LED في الغطاء، ثم قم بتوصيل الخرطوم بالمضخة، ثم قم بتوصيل مصباح LED بكابل التوصيل الموجود بالمضخة. قم بتمرير سلك الطاقة من خلال الفتحة الموجودة في النافورة البقطة وتوصيل المحول. املا النافورة بـ 1.5 - 2.3 لتر من الماء. قم بتوصيلها وانتظر حتى يبدأ الماء بالتدفق. يمكن ضبط معدل تدفق الماء بواسطة .

## **GB MAINTENANCE**

To clean the pump, remove the front plate and the impeller. Use a small brush or a jet of water to remove dirt.

IMPORTANT: The pump shaft can not be removed.

IF THE PUMP IS NOT WORKING, PLEASE CHECK THE FOLLOWING:

- Check the power supply to ensure that the pump is being supplied with power.
- Check the outlet and pipes of the pump for kinks and blockages. Algae can be washed out using a garden hose.
- Remove the pump inlet to reach the impeller area. Turn the rotor to ensure that it is not broken or seized up.
- You can extend the life of your pump by carrying out maintenance every month.

## **DK VEDLIGEHOLDELSE**

Ved rengøring af pumpen skal du fjerne frontpladen og pumpehjulet. Brug en lille børste eller en vandstråle for at fjerne snavs.

VIGTIGT: Pumpeakslen kan ikke fjernes.

HVIS PUMPE IKKE FUNGERER, SKAL DU KONTROLLERE FØLGENDE:

- Tjek, at strømforsyningen virker og at pumpen får strøm.
- Kontrollér pumpeudløb og slanger for tilstopninger og knæk. Alger kan vaskes væk med en haveslange.
- Fjern pumpeindløbet for at få adgang til pumpehjulet. Drej rotoren for at sikre, at den ikke går i stykker eller sidder fast.
- Du kan forlænge pumpens levetid ved at gennemføre vedligeholdelsesprocessen hver måned.

## **DE PFLEGE**

Entfernen Sie die Frontplatte und das Flügelrad, um die Pumpe zu reinigen. Verwenden Sie eine kleine Bürste oder einen Wasserstrahl, um Verschmutzungen zu entfernen.

WICHTIG: Die Pumpenwelle kann nicht ausgebaut werden.

WENN DIE PUMPE NICHT FUNKTIONIERT, ÜBERPRÜFEN SIE FOLGENDES:

- Prüfen Sie die Stromzufuhr, um sicherzustellen, dass die Pumpe mit Strom versorgt wird.
- Prüfen Sie den Ablauf und die Rohrleitungen der Pumpe auf Knicke und Verstopfungen. Alger können mit einem Gartenschlauch abgespült werden.
- Entfernen Sie den Pumpeneinlauf, um den Flügelradbereich zu erreichen. Drehen Sie den Rotor, um sicherzustellen, dass er weder gebrochen noch verklemmt ist.
- Durch monatliche Wartung können Sie die Lebensdauer Ihrer Pumpe verlängern.

## **NO VEDLIKEHOLD**

Fjern frontplaten og impelleren for å rengjøre pumpen. Bruk en liten børste eller en vannstråle til å fjerne smuss.

VIKTIG: Pumpeakselen kan ikke fjernes.

HVIS PUMPE IKKE FUNGERER, KONTROLLER FØLGENDE:

- Kontroller strømforsyningen for å sikre at pumpen får strømtilførsel.
- Kontroller stikkkontakten og rørene til pumpen med tanke på skader og blokkeringer. Alger kan spyles bort med en hageslange.
- Fjern pumpeinntaket for å komme til impellerområdet. Drei rotoren for å sikre at den ikke er ødelagt eller sitter fast.
- Du kan forlenge pumpens levetid ved å utføre månedlig vedlikehold.

## SE UNDERHÅLL

Rengör pumpen genom att ta loss plattan på framsidan och ta bort impellern. Använd en liten borste eller en vattenstråle för att avlägsna smuts.

VIKTIGT! Pumpaxeln kan inte tas bort.

OM PUMPEN INTE FUNGERAR SKA DU KONTROLLERA FÖLJANDE:

- Kontrollera strömförsörjningen så att pumpen garanterat får ström.
- Kontrollera pumpens utlopp och rör för att se till att veck eller blockeringar inte har uppstått. Alger kan tvättas bort med en trädgårdsslang.
- Ta bort pumpens inlopp för att komma åt området med impellern. Sätt igång rotorn för att kontrollera att den inte har gått sönder eller fastnat.
- Du kan förlänga pumpens livslängd genom att utföra underhåll på den en gång i månaden.

## FI HUOLTO

Puhdista pumppu irrottamalla etulevy ja juoksupyörä. Poista lika pienellä harjalla tai vesisuihkulla. TÄRKEÄÄ Pumpun akselia ei voi irrottaa.

JOS PUMPPU EI TOIMI, TARKISTA SEURAAVAT:

- Tarkista, että pumppu on kytkettynä virtalähteeseen.
- Tarkista pumpun aukko ja letkut kierteiden ja tukkeumien varalta. Levä voidaan pestä pois puutarhaletkulla.
- Irrota pumpun imuaukko, jotta pääset käsiksi juoksupyörään. Varmista kääntämällä roottoria, ettei se ole rikki tai leikkautunut kiinni.

## PL KONSERWACJA

W celu wyczyszczenia pompy, zdejmij przednią płytę i wirnik. Użyj małej szczoteczki lub strumienia wody, aby usunąć zanieczyszczenia.

WAŻNE: Wał pompy nie można wymontować.

JEŚLI POMPA NIE DZIAŁA, NALEŻY SPRAWDZIĆ NASTĘPUJĄCE ELEMENTY:

- Sprawdzić zasilanie, aby upewnić się, że do pompy dociera energia elektryczna.
- Sprawdzić, czy wylot oraz rury pompy nie są skręcone lub zatkane. Glony można zmyć za pomocą węża ogrodowego.
- Zdemontować wlot pompy, aby dostać się do obszaru wirnika. Obróć wirnik, aby upewnić się, że nie jest uszkodzony lub zatory.
- Wykonując regularne comiesięczne konserwacje pompy, można wydłużyć jej żywotność.

## CZ ÚDRŽBA

Před čištěním čerpadla sundejte čelní desku a vyjměte rotor. Malým kartáčkem nebo proudem vody odstraňte nečistoty.

DŮLEŽITÉ: Hřídel čerpadla nelze demontovat.

POKUD ČERPADLO NEFUNGUJE, ZKONTROLUJTE NÁSLEDUJÍCÍ:

- Zkontrolujte zdroj napájení, abyste měli jistotu, že je čerpadlo napájeno el. proudem.
- Zkontrolujte, zda výstup a hadičky čerpadla nejsou zkroucené nebo zanesené. Řasy lze vymýt zahradní hadicí.
- Sundejte sání čerpadla, abyste se dostali k oblasti rotoru. Otočte rotorem, abyste zkontrolovali, zda není
- zlomený nebo zadřepý. Pravidelnou měsíční údržbou prodloužíte životnost čerpadla.

## **HU** KARBANTARTÁS

A szivattyú tisztításához távolítsa el az előlapot és a járókereket. Kis kefe vagy vízsugar segítségével tisztítsa le a szennyeződést.

FONTOS: A szivattyútengelyt nem lehet eltávolítani.

HA A SZIVATTYÚ NEM MŰKÖDIK, ELLENŐRIZZE AZ ALÁBBIAKAT:

- Ellenőrizze, hogy működik-e a szivattyú áramellátása.
- Ellenőrizze, hogy nincs-e elzáródva vagy megtörve a szivattyú kimeneti nyílása és a csövek. Az algát kerti locsolótömlővel moshatja le.
- Távolítsa el a szivattyú bemenetét, hogy hozzáférjen a járókerék területéhez. A rotort megforgatva ellenőrizze, hogy az nincs-e eltörve vagy elakadva.
- A szivattyú élettartamának meghosszabbítása érdekében érdemes havonta karbantartást végezni.

## **NL** ONDERHOUD

Verwijder het voorpaneel en de rotor wanneer u de pomp wilt reinigen. Gebruik een kleine borstel of een waterstraal om vuil te verwijderen.

BELANGRIJK: De pompas kan niet worden verwijderd.

ALS DE POMP NIET WERKT, CONTROLEER DAN HET VOLGENDE:

- Controleer de stroomvoorziening om er zeker van te zijn dat de pomp stroom krijgt.
- Controleer de uitlaat en leidingen van de pomp op knikken en verstoppingen. Algen kunnen worden uitgespoeld met behulp van een tuinslang.
- Verwijder de pompinlaat om toegang te krijgen tot het rotorgedeelte. Draai de rotor om u ervan te verzekeren dat die niet gebroken of vastgelopen is.
- U kunt de levensduur van uw pomp verlengen door maandelijks onderhoud uit te voeren.

## **SK** VZDRŽEVANJE

Črpalko očistite tako, da odstranite prednjo ploščo in sesalno turbino. Nečistoče odstranite z manjšo krtačko ali curkom vode.

POMEMBNO: Ročaja črpalke ni mogoče odstraniti.

ČE ČRPALKA NE DELUJE, PREVERITE SLEDEČE:

- Preverite, če je črpalka priključena v napetostno omrežje.
- Izhodno odprtino in cevi pregledajte, saj ne sme biti nobenih vozlov ali blokad. Alge lahko očistite s cevjo za zalivanje vrta.
- Odstranite dovodni del črpalke, da dosežete področje, kjer je sesalna turbina. Obrnite rotor in preverite, da ni polomljen ali zataknjen.
- Življenjsko dobo črpalke boste podaljšali z rednim mesečnim vzdrževanjem.

## **FR** ENTRETIEN

Pour nettoyer la pompe, retirez le panneau avant et la turbine. Utilisez une petite brosse ou un jet d'eau pour éliminer la saleté.

IMPORTANT : L'axe de la pompe ne peut pas être retiré.

SI LA POMPE NE FONCTIONNE PAS, VEUILLEZ VÉRIFIER LES POINTS SUIVANTS :

- Vérifiez l'alimentation électrique afin de vous assurer que la pompe est bien alimentée.
- Assurez-vous que la sortie d'eau et les tuyaux ne sont pas tordus ou bouchés. Pour éliminer les algues, utilisez un tuyau d'arrosage.
- Ôtez l'entrée d'eau de la pompe afin d'accéder à la turbine. Tournez le rotor pour vous assurer qu'il n'est pas cassé ou grippé.
- Pour prolonger la durée de vie de votre pompe, il est recommandé d'effectuer un entretien chaque mois.

## SI ÚDRŽBA

Pred čiščením čerpadla odstráňte prednú platňu a obežné koleso čerpadla. Použite malú kefku alebo prúd vody na odstránenie nečistôt.

DÔLEŽITÉ: Hriadeľ čerpadla sa nedá odstrániť.

AK ČERPADLO NEFUNGUJE, SKONTROLUJTE NASLEDUJÚCE BODY:

- Skontrolujte zdroj napájania s cieľom uistiť sa, že čerpadlo je napájané zo zdroja napájania.
- Skontrolujte vývod a potrubia čerpadla, či nie sú skrútené alebo upchaté. Riasy je možné odstrániť použitím záhradnej hadice.
- Prístup k obežnému kolesu čerpadla získate po odstránení prívodu čerpadla. Pretočte rotor, aby ste sa uistili, že nie je zlomený alebo zaseknutý.
- Životnosť čerpadla môžete predĺžiť, ak budete vykonávať údržbu každý mesiac.

## HR ODRŽAVANJE

Da biste očistili pumpu, uklonite prednju ploču i impeler. Malom četkom ili mlazom vode. uklonite nečistoću.

VAŽNO: Vratilo pumpe ne može se ukloniti.

AKO PUMPA NE RADI, PROVJERITE SLJEDEĆE:

- Provjerite je li pumpa priključena u napajanje.
- Provjerite da izlaz pumpe i cijevi nisu savijeni i začepjeni. Alge se mogu isprati uz pomoć vrtnog crijeva.
- Uklonite ulaz pumpe da biste pristupili području impelera. Okrenite rotor kako biste provjerili da nije pukao ili da se nije zaglavio.
- Životni vijek pumpe možete produžiti redovitim mjesečnim održavanjem.

## IT MANUTENZIONE

Per pulire la pompa, rimuovere la piastra anteriore e la girante. Utilizzare una piccola spazzola o un getto d'acqua per rimuovere lo sporco.

IMPORTANTE: L'albero della pompa non può essere rimosso.

SE LA POMPA NON FUNZIONA, CONTROLLARE QUANTO SEGUE:

- Controllare l'alimentazione elettrica per verificare che la pompa sia alimentata.
- Controllare che lo scarico e i tubi della pompa non presentino strozzature o ostruzioni. Le alghe possono essere eliminate utilizzando un tubo per innaffiare.
- Rimuovere l'ingresso della pompa per raggiungere l'area della girante. Girare il rotore per assicurarsi che non sia rotto o bloccato.
- È possibile prolungare la durata della pompa effettuando la manutenzione ogni mese.

## ES MANTENIMIENTO

Para limpiar la bomba, retire la placa delantera y el impulsor. Utilice un cepillo pequeño o un chorro de agua para eliminar la suciedad.

IMPORTANTE: El eje de la bomba no se puede retirar.

SI LA BOMBA NO FUNCIONA, COMPRUEBE LO SIGUIENTE:

- Compruebe el suministro eléctrico para asegurarse de que la bomba recibe corriente eléctrica.
- Compruebe que la salida y las tuberías de la bomba no presenten deformaciones ni obstrucciones. Las algas pueden eliminarse con una manguera de jardín.
- Retire la entrada de la bomba para acceder a la zona del impulsor. Gire el rotor para asegurarse de que no está roto o agarrotado.
- Puede prolongar la vida útil de su bomba realizando su mantenimiento todos los meses.

## **BA ODRŽAVANJE**

Za čišćenje pumpe uklonite prednju ploču i propeler. Koristite malu četkicu ili mlaz vode za uklanjanje prljavštine.

**VAŽNO:** Osovinu pumpe ne smijete uklanjati.

**AKO PUMPA NE RADI, PROVJERITE SLJEDEĆE:**

- Provjerite napajanje da se uvjerite da je pumpa opskrbljena naponom.
- Provjerite da li su izlaz i cijevi pumpe savijeni ili blokirani. Alge se mogu isprati vrtnim crijevom.
- Uklonite ulaz pumpe da pristupite području propelera. Okrenite rotor da vidite da nije slomljen ili zakočen.
- Možete produžiti životni vijek pumpe tako da je održavate svaki mjesec.

## **RS ODRŽAVANJE**

Da biste očistili pumpu, skinite prednju ploču i radno kolo pumpe. Malom četkom ili mlazom vode uklonite nečistoću.

**VAŽNO:** Vratilo pumpe ne može se ukloniti.

**AKO PUMPA NE RADI, PROVERITE SLEDEĆE:**

- Proverite da li je pumpa priključena u napajanje.
- Proverite da izlaz pumpe i cevi nisu savijeni i začepljeni Alge se mogu isprati korišćenjem baštenskog creva.
- Uklonite ulazni otvor pumpe da biste pristupili području impelera. Okrenite rotor kako biste proverili da nije pukao ili da se nije zaglavio.
- Životni vek pumpe možete produžiti redovnim mesečnim održavanjem.

## **UA ОБСЛУГОВУВАННЯ**

Щоби почистити насос, зніміть передню панель і ротор. Використовуйте маленьку щітку або струмінь води, щоби видалити бруд.

**ВАЖЛИВО!** Забороняється знімати вал насоса. **ЯКЩО**

**НАСОС НЕ ПРАЦЮЄ, ВИКОНАЙТЕ ТАКІ ДІЇ:**

- Перевірте електроживлення насоса.
- Перевірте вихід і шланги насоса на наявність перегинів і засмічень. Водорості можна промити садовим шлангом.
- Зніміть вхідний патрубок насоса, щоб дістатися до зони робочого колеса. Поверніть ротор і переконайтеся, що він не зламаний і його не заклинило.
- Насос служитиме довше, якщо проводити його технічне обслуговування щомісяця.

## **RO ÎNTREȚINERE**

Pentru curățarea pompei, scoateți placa frontală și elicea. Utilizați o perie mică sau un jet de apă pentru a îndepărta murdăria.

**IMPORTANT:** Axul pompei nu poate fi scos.

**DACĂ POMPA NU FUNCȚIONEAZĂ, VĂ RUGĂM VERIFICAȚI URMĂTOARELE;**

- Verificați sursa de alimentare pentru a vă asigura că pompa este alimentată cu energie.
- Verificați ca priza și conductele pompei să nu fie îndoite sau blocate. Algele pot fi eliminate utilizând un furtun de grădină.
- Scoateți racordul de intrare al pompei pentru a ajunge la zona elicei. Răsuțiți rotorul pentru a vă asigura că nu este rupt sau gripat.
- Puteți extinde durata de viață a pompei efectuând o întreținere lunară.

## BG ПОДДРЪЖКА

За да почистите помпата, свалете предния капак и ротора. Използвайте малка четка или струя вода, за да отстраните замърсяванията.

**ВАЖНО:** Валът на помпата не може да бъде демонтиран.

**АКО ПОМПАТА НЕ РАБОТИ, МОЛЯ, ПРОВЕРЕТЕ СЛЕДНОТО;**

- Проверете захранването, за да се уверите, че към помпата е подадено захранване.
- Проверете изхода и тръбите на помпата за огъване и запушване. Водораслите могат да се отмият, като се използва градински маркуч.
- Отстранете входната тръба на помпата, за да достигнете до ротора. Завъртете ротора, за да

## GR ΣΥΝΤΗΡΗΣΗ

Για τον καθαρισμό της αντλίας, αφαιρέστε την μπροστινή πλάκα και την πτερωτή. Χρησιμοποιήστε μια μικρή βούρτσα ή έναν πίδακα νερού για την αφαίρεση των ακαθαρσιών.

**ΣΗΜΑΝΤΙΚΟ:** Ο άξονας της αντλίας δεν μπορεί να αφαιρεθεί.

**ΕΑΝ Η ΑΝΤΛΙΑ ΔΕΝ ΛΕΙΤΟΥΡΓΕΙ, ΕΛΕΓΞΤΕ ΤΑ ΕΞΗΣ:**

- Ελέγξτε την τροφοδοσία ρεύματος για να βεβαιωθείτε ότι η αντλία τροφοδοτείται με ρεύμα.
- Ελέγξτε το στόμιο και τους σωλήνες της αντλίας για συστροφές και εμφράξεις. Οι άλγες μπορούν να πλυθούν με τη χρήση σωλήνα κήπου.
- Αφαιρέστε την είσοδο της αντλίας για να φτάσετε στην περιοχή της πτερωτής. Κινήστε τον ρότορα για να βεβαιωθείτε ότι δεν είναι σπασμένος ή μπλοκαρισμένος.
- Μπορείτε να παρατείνετε τη διάρκεια ζωής της αντλίας σας πραγματοποιώντας συντήρηση

## PT MANUTENÇÃO

Para limpar a bomba, retire a placa frontal e o impulsor. Utilize uma escova pequena ou um jato de água para remover a sujidade.

**IMPORTANTE:** O eixo da bomba não pode ser removido.

**SE A BOMBA NÃO ESTIVER A FUNCIONAR, VERIFIQUE O SEGUINTE:**

- Verifique a fonte de alimentação para garantir que a bomba está a receber energia.
- Verifique a saída e os tubos da bomba quanto a dobras e bloqueios. As algas podem ser removidas com uma mangueira de jardim.
- Retire a entrada da bomba para chegar à zona do impulsor. Rode o rotor para garantir que não está partido nem preso.
- A vida útil da sua bomba pode ser prolongada se fizer manutenção todos os meses.

## RU ТЕХНИЧЕСКОЕ ОБСЛУЖИВАНИЕ

Для очистки насоса снимите лицевую панель и крыльчатку. Для удаления грязи воспользуйтесь небольшой кистью или струей воды.

**ВАЖНО:** вал привода насоса снимать нельзя.

**ЕСЛИ НАСОС НЕ РАБОТАЕТ, ЗПРОВЕРЬТЕ СЛЕДУЮЩЕЕ:**

- Проверьте правильность работы источника питания.
- Проверьте вывод и трубопровод насоса для выявления возможных изгибов или закупорки. Водоросли можно вымыть с помощью садового шланга.
- Для получения доступа к крыльчатке снимите впускной механизм насоса. Поверните ротор, чтобы убедиться в его целостности и отсутствии помех.
- Ежемесячное проведение технического обслуживания позволит продлить срок эксплуатации насоса.

## TR BAKIM

Pompayı temizlemek için ön levhayı ve pervaneyi çıkarın. Kiri temizlemek için küçük bir fırça veya fiske kullanın.

ÖNEMLİ: Pompa mili çıkarılamaz.

POMPA ÇALIŞMIYORSA, LÜTFEN AŞAĞIDAKİLERİ KONTROL EDİN;

- Pompaya elektrik geldiğinden emin olmak için güç kaynağını kontrol edin.
- Pompanın çıkışında ve borularında eğilme ve tıkanma olup olmadığını kontrol edin. Yosunlar bahçe hortumu kullanarak çıkarılabilir.
- Pervane alanına ulaşmak için pompa girişini çıkarın. Rotoru döndürerek kırılma veya tutukluk olmadığından emin olun.
- Her ay bakım yaparak pompanızın ömrünü uzatabilirsiniz.

## CN 维护

清洗水泵时，取下前板和叶轮，使用小刷子或者喷水去除污垢。

重要提示：水泵轴不能拆卸。

水泵不工作时请检查以下：

- 检查电源，确保水泵已经有通电。
- 检查水泵出口及管路有无弯曲、堵塞现象。水藻可以用水管冲洗掉。
- 拆下水泵前板，到达叶轮区域。转动转子，以确保没有损坏或卡住。
- 每月进行维护，可延长水泵的使用寿命。

## AR

الصيانة

لتنظيف مضخة المياه، قم بإزالة اللوحة الأمامية والمضخة الأمامية واستخدم فرشاة صغيرة أو رذاذ الماء لإزالة الأوساخ.  
هام: لا يمكن تفكيك عمود مضخة المياه.

تحقق مما يلي عندما لا تعمل مضخة المياه:

- افحص مصدر الطاقة للتأكد من أن المضخة تعمل.
- افحص مخرج مضخة المياه والأنابيب للتأكد من عدم وجود انحناءات أو انسدادات. يمكن التخلص من الطحالب باستخدام خرطوم مياه.
- قم بإزالة اللوحة الأمامية لمضخة المياه للوصول إلى منطقة الدافع. قم بتدوير الدوار للتأكد من عدم تلفه أو التصاقه.
- ستعمل الصيانة الشهرية على إطالة عمر المضخة.

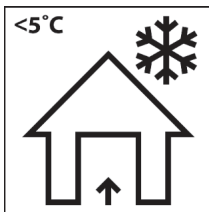

#### GB Storage of garden furniture and garden products

The best way to extend the life of your garden product is to clean it regularly and before storage.

Store the product in a cool, dry and ventilated place indoors or covered when the temperature is below 5 degrees Celsius or when weather conditions require it.

#### DK Opbevaring af havemøbler og haveprodukter

Den bedste måde at forlænge dit haveprodukts levetid på, er at rengøre det regelmæssigt og før opbevaring. Opbevar produktet på et køligt, tørt og ventileret sted indendørs eller tildekket, når temperaturen er under 5 grader celsius eller når vejrforholdene kræver det.

#### DE Lagerung von Gartene Möbelen und Gartenprodukten

Die beste Möglichkeit, die Lebensdauer deines Gartenprodukts zu verlängern, besteht darin, es regelmäßig und vor der Lagerung zu reinigen. Lagere das Produkt an einem kühlen, trockenen und belüfteten Ort im Haus oder überdacht, wenn die Temperatur unter 5 Grad Celsius liegt oder die Wetterbedingungen es erfordern.

#### NO Oppbevaring av hagemøbler og hageprodukter

Den beste måten å forlenge levetiden til hageproduktet ditt er å rengjøre det både regelmessig og før lagring.

Opbevar produktet tildekket eller på et kjølig, tørt og ventilert sted innendørs når temperaturen er under 5 grader Celsius eller når værforholdene krever det.

#### SE Förvaring av trädgårds möbler och trädgårdsvaror

Det bästa sättet att förlänga livslängden på din trädgårdsvara är att rengöra den regelbundet och före förvaring.

Förvara varan på en sval, torr och ventilerad plats inomhus eller täckt när temperaturen är under 5 grader Celsius eller när väderförhållandena kräver det.

#### FI Puutarhatuotteiden ja kalusteiden säilytys ja varastointinen

Paras tapa pidentää puutarhatuotteiden ikää, on puhdistaa ne säännöllisesti ja ennen varastointia. Säilytä tuote viileässä, kuivassa ja ilmastoidussa sisätilassa tai peitettynä, kun lämpötila on alle 5°C tai kun sääolot sitä vaativat.

#### PL Przechowywanie mebli ogrodowych i produktów ogrodowych

Najlepszym sposobem na przedłużenie żywotności produktu ogrodowego jest jego regularne czyszczenie przed przechowywaniem.

Produkt należy przechowywać w chłodnym, suchym i wentylowanym miejscu w pomieszczeniu lub pod przykryciem, gdy temperatura jest niższa niż 5 stopni Celsjusza lub gdy wymagają tego warunki pogodowe.

#### CZ Uskladnění zahradního nábytku a zahradních výrobků

N Nejlepší způsob, jakým prodloužíte životnost svých výrobků pro zahradu, je pravidelné čištění a důkladné vyčištění před uložením.

Výrobky skladujte na chladném, suchém a větraném místě v interiéru, pokud je teplota nižší než 5 °C nebo pokud to vyžadují povětrnostní podmínky, použijte je potahy a výrobek zakryjte.

#### HU Kerti termékek és kerti termékek tárolása

Kerti termékeinek élettartamát a legjobban úgy hosszabbíthatja meg, ha az eltárolás megelőzően, valamint használat közben is rendszeresen tisztítja.

Tárolja a terméket hűvös, száraz és szellőző helyen beltéren, vagy fedve, ha a hőmérséklet 5 Celsius-fok alatt van, vagy amikor az időjárás körülmények ezt megkövetelik.

#### NL Opbergen van tuinmeubelen en tuinproducten

De beste manier om de levensduur van je tuinproduct te verlengen is door het regelmatig schoon te maken en op te bergen.

Bewaar het artikel binnen op een koele, droge en geventileerde plaats wanneer de temperatuur lager is dan 5 graden celsius of wanneer de weersomstandigheden ernaar eisen.

#### SK Uskladnění zahradného nábytku a zahradných výrobkov

Najlepší spôsob, akým predlžíte životnosť vašich zahradných výrobkov, je ich pravidelné čistenie a dôkladné vyčistenie pred uskladnením.

Keď teplota klesne pod 5 stupňov Celzia alebo keď si to vyžadujú poveternostné podmienky, uskladnite výrobok vo vnútri alebo prikrýty na chladnom a vetranom mieste.

#### FR Rangement du mobilier de jardin et des articles de jardin

Afin de prolonger la durée de vie de votre article de jardin au maximum, il est conseillé de le nettoyer régulièrement, notamment avant de le ranger.

Conservez le produit dans un endroit frais, sec et ventilé à l'intérieur ou couvert quand la température est inférieure à 5 degrés Celsius ou quand les conditions climatiques l'exigent.

#### SI Skladičenje vrtnega pohištva in vrtnih izdelkov

Najboljši način za podaljšanje življenjske dobe vašega vrtnega izdelka je, da ga čistite redno in pred shranjevanjem.

Izdelek shranjujte v hladnem, suhem in značnem prostoru v notranjosti ali pokrito, ko je temperatura nižja od 5 stopinj Celzija ali ko vremenske razmere to zahtevajo.

#### HR Skladištenje vrtnog namještaja i vrtnih proizvoda

Najbolji način da produžite vijek trajanja svog vrtnog proizvoda je da ga čistite redovito, te prije skladištenja.

Proizvod čuvajte na hladnom, suhom i prozračenom mjestu u zatvorenom prostoru ili pokrivenog kada je temperatura ispod 5 stupnjeva Celzija ili kada to zahtijevaju vremenski uvjeti.

#### IT Riporre i mobili e gli articoli da giardino

Il miglior modo per prolungare la vita del tuo articolo da giardino è di pulirlo regolarmente prima di riporlo.

Riporre l'articolo in un luogo al chiuso fresco, asciutto e ventilato oppure tenerlo all'esterno e coprirlo quando le temperature scendono sotto ai -5°C o nel caso in cui le condizioni meteorologiche lo richiedano.

#### ES Almacenaje de muebles de jardín y artículos de jardín

La mejor forma de prolongar la vida de tu artículo de jardín es limpiarlo de forma habitual y antes de guardarlo.

Guarda el artículo en un lugar interior que sea fresco, seco y ventilado, o cubierto, cuando la temperatura baje de 5 grados centígrados o cuando las condiciones climatológicas lo requieran.

#### BA Odlaganje baštenskog namještaja i baštenskih proizvoda

Najbolji način da produžite životni vijek vašeg baštenskog proizvoda je da ga čistite redovno kao i pr\*ije odlaganja.

Čuvajte proizvod na hladnom, suhom i provjetrenom mjestu u zatvorenom prostoru ili pokrivenog kada je temperatura ispod 5 stepeni Celzija ili kada vremenski uslovi to zahtijevaju.

#### RS Odlaganje baštenskog namještaja i baštenskih proizvoda

Najbolji način da produžite životni vek vašeg baštenskog proizvoda je da ga čistite redovno kao i pre odlaganja.

Čuvajte proizvod na hladnom, suvom i provetrenom mestu u zatvorenom prostoru ili pokrivenog kada je temperatura ispod 5 stepeni Celzija ili kada vremenski uslovi to zahtevaju.

#### UA Зберігання садових меблів та товарів для саду

Найкращий спосіб продовжити термін використання ваших садових меблів — регулярно чистити їх перед зберіганням.

Зберігайте їх у прохолодному, сухому та провітрюваному місці в закритому приміщенні або у щолі, якщо температура нижче 5 градусів за Цельсієм або якщо цього вимагають погодні умови.

#### RO Depozitarea mobilierului de grădini și a articolelor de grădini

Cea mai bună modalitate de a prelungi durata de viață a articolelor de grădini este curățarea acestora în mod regulat și înainte de depozitare.

Depozitați articolele într-un loc răcoros, uscat și ventilat în interior sau acoperit atunci când temperatura este sub 5 grade Celsius sau când condițiile meteorologice o impun.

#### BG Съхраняване на градински мебели и градински артикули

Най-добрият начин да удължите живота на градинските си артикули е да ги почиствате редовно и преди да ги приберете за съхранение.

Съхранявайте артикулите на хладно, сухо и проветриво място на закрито или ги покрийте, когато температурата е под 5 градуса по Целзий или когато атмосферните условия го изискват.

**GR Αποθήκευση επίπλων κήπου και προϊόντων κήπου**

Ο καλύτερος τρόπος για να επεκτείνετε τη ζωή ενός προϊόντος κήπου σας είναι να το καθαρίζετε τακτικά και πριν το αποθηκεύσετε.

Αποθηκεύστε το προϊόν σε ένα βροσερό, ξηρό και αεριζόμενο μέρος σε εσωτερικό χώρο ή σε μέρος καλυμμένο, όταν η θερμοκρασία είναι κάτω από 5 βαθμούς Κελσίου ή όταν οι καιρικές συνθήκες το επιτρέπουν.

**PT Armazenar móveis de jardim e artigos de jardim**

A melhor forma de prolongar a vida útil do seu artigo de jardim é limpá-lo regularmente e também antes de o guardar.

Armazene o artigo em local fresco, seco e ventilado no interior ou coberto quando a temperatura for inferior a 5 graus Celsius, ou quando as características atmosféricas assim o exigirem.

**RU Хранение садовой мебели и садовых изделий**

Лучшим способом продления срока службы ваших садовых изделий является их регулярная очистка перед хранением.

Храните изделия в прохладном, сухом и проветриваемом помещении или в чехле, если температура ниже 5 градусов Цельсия или этого требуют погодные условия.

**TR Bahçe mobilyaları ve bahçe ürünlerinin depolanması**

Bahçe ürünlerinizin ömrünü uzatmanın en iyi yolu, düzenli olarak ve kaldırmadan hemen önce temizlemektir. Ürünü serin, kuru ve hava alan bir yerde, iç mekanda veya sıcaklığın 5 derece altında olduğu gibi durumlarda üstü kapalı bir şekilde saklayın.

**CN 庭院家具和庭院产品的存放**

延长庭院产品使用寿命的最佳方式是定期清洁，在存放前清洁。

当温度低于 5 摄氏度或考虑到天气情况时，请将本产品存放在阴凉、干燥、通风的室内或罩上外罩。

**AR تخزين أثاث الحدائق ومنتجاتها**

أفضل طريقة لإطالة عمر منتج الحدائق لديك تنظيفه بانتظام وقبل التخزين.

قم بتخزين المنتج في مكان مغلق بارد وجاف ويتجنب بالتهوية أو قم بتغطية المنتج عندما تنخفض درجة الحرارة عن 5 درجات مئوية أو عندما تقتض الظروف الجوية ذلك.



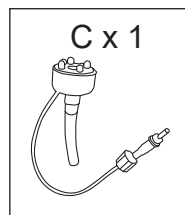
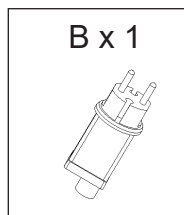
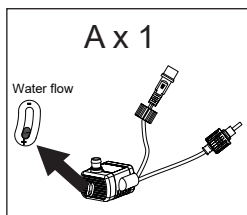
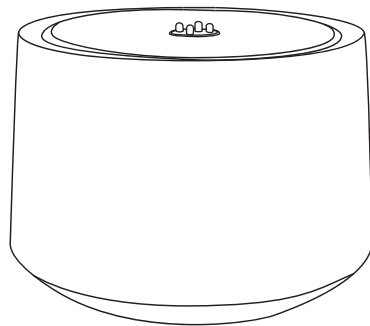

1

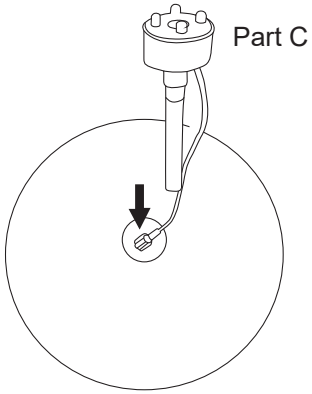

2

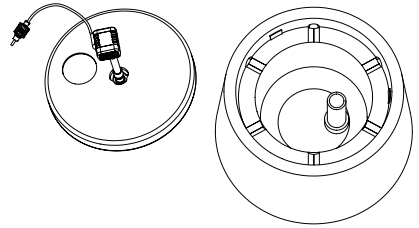

3

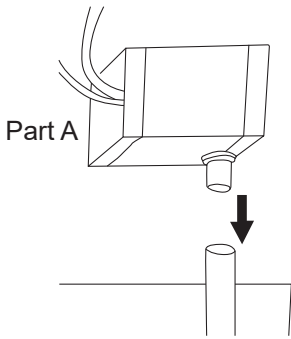

4

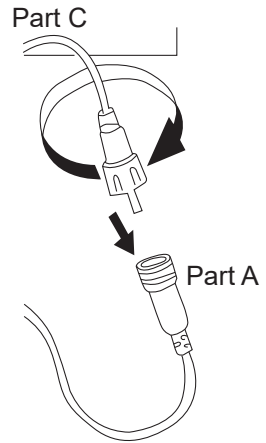

5

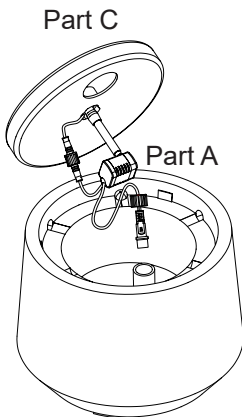

6

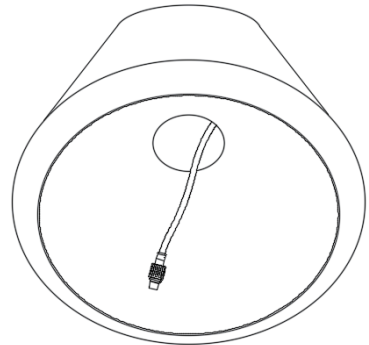

7

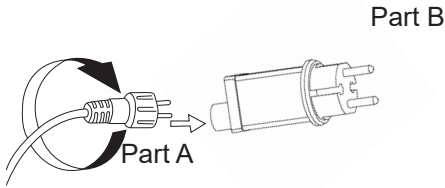

8

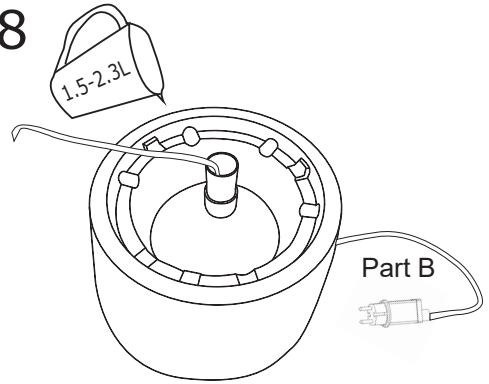

9

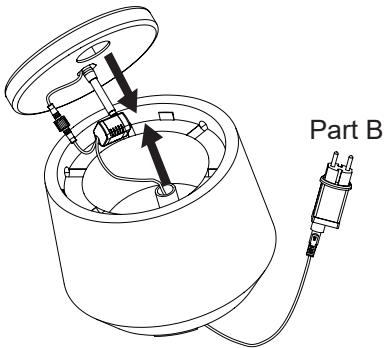

10

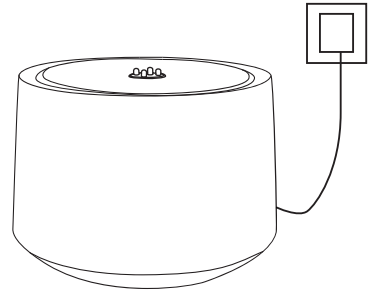

AD102L-0510B DC:5V 1.5W  
 AED09-050GQAEIP44  
 4 x warm white LED 0.3W  
 Input:100-240V~50/60Hz  
 Output: 5V DC 1000mA  
 Non replaceable bulbs

مستورد من طرف:  
 يوسك المغرب، 49  
 زنقة أحمد بركات،  
 الطابق الأرضي رقم 3،  
 المعاريف، الدار  
 البيضاء (المغرب)

UK importer:  
 JYSK Ltd.  
 Biostat House  
 Pepper Road  
 SK7 5BW

JYSK a/s,  
 Soedalsparken 18,  
 DK-8220 Brabrand  
 +45 8939 7500  
 JYSK.com  
 DK13590400

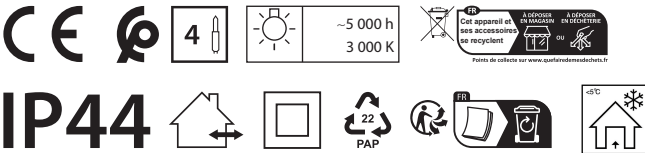

IP44